

Aigai'den Bir Bothros

[A BOTHROS FROM AIGAI]

Mehmet GÜRBÜZER

Anahtar Sözcükler

Hero cult, bouleuterion, black glazed pottery, cooking ware.

Keywords

Kahramanlık kültü, bouleuterion, siyah firnisli kaplar, pişirme kapları.

ÖZET

Aigai bouleuterionu kazılarında yapının orkestrasında gerçekleştirilen bir sondajda anakayaya oyularak yapılmış bir bothros bulunmuştur. Yapının dolgusunun altında kalan ve bouleuteriondan daha erken bir tarihe ait olduğu anlaşılan bothrosta çok sayıda seramik ele geçmiştir. Bothros kullanım gördükten hemen sonra, üzeri toprak ile kapatılarak bir daha kullanılmamıştır. Daha sonrasında üzerine inşa edilen bouleuterion ise bothrosun tahribat görmeksizin korunmasına dolaylı da olsa katkı sağlamıştır. Kapalı bir kontekst özelliği gösteren bothros, farklı seramik türlerini içermektedir. Aigai'deki bothros homojen yapısı ile söz konusu seramiklerin kronolojisine ilişkin önemli katkılar sağlamaktadır.

ABSTRACT

During the excavations of bouleuterion in Aigai, a rock-cut bothros was unearthed under the orchestra. Great number potsherds were found in the bothros which was just under the filling of the building, and it is dated to an earlier period than bouleuterion. Just after the bothros completed its function, its surface was covered with soil then it has not been used again. The bouleuterion which was constructed above the bothros provided its protection without any destruction. The bothros in Aigai, including numerous type of pottery as a context, makes a significant contribution to chronology of those types of the pottery through its homogeneous feature.

Aigai antik kentinin en önemli kamusal yapılarından birini hiç şüphesiz ki bouleuterion oluşturmaktadır.¹ 2004 ile 2011 yılları arasında gerçekleştirilen kazılar sonucunda ortaya çıkarılan bouleuterionun İ.Ö. 150 dolaylarında inşa edildiği anlaşılmıştır.² 23x14,5 m. ölçülerinde dikdörtgen planlı yapı içerisine *ostreon* (istiridyе kabuğu) benzeri eğrisel bir theatronun yerleştirilmesi ile oluşturulmuş bina yaklaşık 200 kişi kapasitelidir.³ İ.S. 272 dolaylarına kadar kullanılan bouleuterionda iki evre bulunmaktadır.

İ.S. 17'deki Lydia Depreminde⁴ büyük tahribat gördüğü anlaşılan bouleuterionun planında bu olayın ardından değişikliğe gidilmiştir. Yıkıcı bir tahribatın izlerinin görüldüğü kuzey ve doğu cephe duvarları yeniden örülerek, bu duvarların bitişiğine payandalar inşa edilmiştir. Arşiv odası ve aynı zamanda kült törenlerindeki eşyaların muhafaza edildiği bölüm olarak kullanılan bu yekpare ön oda Lydia Depremin ardından gerçekleştirilen onarım faaliyetleri sonucunda sekiz odaya bölünmüştür.⁵

2009 yılı Aigai kazılarında, bouleuterionun bulunduğu alandaki tabakalanmayı saptamak adına bir dizi sondaj çalışması yürütülmüştür. Yapının sondaj yapmaya müsait toprak zeminli kısımları batıda portiko, Bizans döneminde tahrip

¹ Buluntuları yayınlamama destek veren Prof. Dr. Ersin Doğer'e teşekkürü bir borç bilirim. Bothros buluntuları ile ilgili değerli görüşlerini benimle paylaşan Yard. Doç. Dr. İlkan Hasdağlı'ya ve Yard. Doç. Dr. Yusuf Sezgin'e teşekkürlerimi sunarım.

² Aigai bouleuterionu ile ilgili kapsamlı bilgi için bkz. GÜRBÜZER 2015.

³ GÜRBÜZER 2015: 150, 151, 166–170.

⁴ Tac. Ann. 2, 47.

⁵ GÜRBÜZER 2015: Lev. 27–29.

edilmiş theatronun güney kısmı ve orkestraydı. Eş zamanlı gerçekleştirilen sondajlarda ilk olarak mevcut bouleteriondan daha eski ve daha küçük boyutlu bir bouleterion tespit edilmiştir.⁶ Gerek mimari gerekse de seramik bulgulardan oluşan arkeolojik veriler, Eski Bouleterionun Eumenes II döneminin erken yıllarında inşa edildiğini ortaya koymaktadır.⁷ Söz konusu yapı, büyük bir olasılıkla İ.Ö. 188'deki Apamea Barışının hemen sonrasında inşa edilmiş olmalıdır.⁸ Bithynia kralı Prousius II İ.Ö. 156 yılında aralarında Aigai'nin de olduğu Pergamon Krallığındaki birçok kenti tahrip etmiş ve daha sonra Roma senatosunun baskısı sonucu Pergamon'a ve zarar verdiği kentlere yüklü miktarda savaş tazminatı ödemeyi kabul etmiştir.⁹ Aigai Eski Bouleterionu da büyük olasılıkla Prousius'ın tahribatına uğramasının ardından günümüzdeki mevcut Yeni Bouleterion inşa edilmiştir.

2009 yılı sondaj çalışmalarından bir diğerini de bouleterionun orkestrası oluşturmaktaydı. Orkestra zemininin; plaka taş, ahşap vb. bir döşeme bulunmaksızın tamamıyla toprak oluşu, bu alanda bir sondaj yapılmasına ve olası erken tabakaları saptamaya imkan tanımaktaydı. Gerçekleştirilen sondaj ile birlikte, alanda eski bouleteriona ait verilerin haricinde daha erken döneme tarihli bulgulara ulaşılmıştır. Orkestra yürüme düzleminin altından başlayıp, alt seviyelere kadar devam ettiği görülen theatron dolgusunun hemen altında anakayaya oyulmuş bir bothros (Res. 1, 2) açığa çıkarılmıştır.¹⁰ Dikdörtgene yakın bir

forma sahip bothros 1,5x0,9 m. ölçülerinde, 0,60 m. derinliğindedir. Söz konusu bothros, batıda theatron dolgusunu destekleyen istinat duvarı; doğuda Eski Bouleterionun doğu duvarı; kuzeyde ise theatron dolgusu ile çevrelenmiştir. Ancak, kuzey sınırı bouleterionun theatronu altında kalmaktaydı. Mevcut sınırın belirlenmesinin ardından bothrosta sürdürülen kazılarda orta boy taşlardan oluşan bir dolgunun yanı sıra, killi ve dere kumlu bir toprağa rastlanılmakla birlikte, çok sayıda küçük buluntu da ele geçmiştir.

Buluntular

Bothrosta ele geçen buluntuların tamamına yakını seramikler oluşturmaktadır.¹¹ Seramikler dışında domuz, boğa ve keçi gibi hayvanlara ait çok sayıda kemik parçası; stroter parçaları ve karbonlaşmış odun parçaları bulunmuştur. Seramiklerin birçoğunun sadece tek parçadan oluştuğu; buna karşın içlerinde birden fazla parçanın tümlenebildiği örneklerin de olduğu dikkati çekmektedir. Elli altı adet farklı kaba ait parçalar ve bir adet disk şeklinde yuvarlatılmış bir kap parçasından oluşan kontekst, içki ve pişirme kapları olmak üzere iki ana gruba ayrılmaktadır. İçki kabı repertuarında kaseler, kantharoslar, skyphoslar yer almakta ve bunlar arasında siyah firnisli örnekler de bulunmaktadır. Siyah firnislilerin çoğunu içki kapları oluşturmaya karşın, bu sınıflandırmaya askos, tuzluk ve balık tabağı da dahil edilebilir. Pişirme kapları ise alt kısımlarında yanık izi olan çok sayıda khytra içermektedir. Bu iki ana grubun dışında kontekstin diğer bölümünü de amphora, lekane, olpe, krater, fincan, maltız ve balık tabağı gibi günlük kullanım kapları oluşturmaktadır.

Bothrostaki siyah firnisli kaplardan içe kıvrık ağızlı kaseler (1-3), farklı merkezlerdeki benzer örneklerle dayanarak İ.Ö. 4. yy.ın son çeyreğine tarihlenmektedir.¹² Dışa eğik ağızlı küçük kase (4) de İ.Ö. 4. yy. boyunca kullanım görmüş

⁶ Eski bouleterion için bkz. DOĞER et al. 2012: 191, 192, Res. 7; SEZGİN 2013: 101, 102; GÜRBÜZER 2015: 74-82.

⁷ GÜRBÜZER 2015: 82.

⁸ Y. Sezgin, Yeni bouleterionun temelinde de görülen iki bothrostan hareketle, söz konusu bothros ile Eski Bouleterion arasında organik bir ilişki kurularak yapının inşa tarihi için bothrosun tarihi olan İ.Ö. 4. yy. önermiştir (SEZGİN 2013: 101, 102; SEZGİN ve AYBEK 2016: 25). Ancak, Eski bouleterionun gerek mimari özellikleri gerekse de in-situ seramik bulgular, yapının bothrostan bağımsız olarak çok daha sonra, Eumenes II döneminde, İ.Ö. 188'deki Apamea Barışının ardından muhtemelen İ.Ö. 180 dolaylarında inşa edildiğini açık bir şekilde ortaya koymaktadır (GÜRBÜZER 2015: 74-82).

⁹ Polybios, Prousius'ın tahrip ettiği kentleri Methymna, Aigai, Kyme ve Herakleia olarak sıralamış ve Prousius'ın savaş tazminatı olarak da 100 talent ödemeyi kabul ettiğini aktarmıştır (Plb. 33, 13). Söz konusu savaş tazminatına ilişkin bkz. CAH VIII: 374; MCSHANE 1964: 190, 191; CALLATAÏ 2013: 235.

¹⁰ DOĞER vd. 2012: 192. Söz konusu bothros lisans tezinde

(AYDOĞMUŞ 2012) ve doktora tezinde (GÜRBÜZER 2015) ele alınmıştır.

¹¹ DOĞER vd. 2012: 190, Res. 4.

¹² Agora XII: No. 830-841; Agora XXIX: No. 965-976 (Atina). Corinth VII-3: No. 19-23; Corinth XVIII-1: Fig. 12, No. 446 (Korinth). CALLAGHAN 1992: Pl. 81, No. 22-25; COLDSTREAM 1999: Fig. 1, Q 7, Q 9 (Knossos). HASDAĞLI 2010: Şek. 34, No: İKK 15-18 (Klazomenai). COOK 1965: 150, Fig. 8, No. 1, 2; Pl. 45, d. 2 a. 2; GÜRSOY 1987: Lev. 19, No. 29, 30 (Klazomenai). Olynthus V: Pl. 176, 879-880 (Olynthos).

yaygın bir kap formudur.¹³ Bothros repertuarının son örneklerini temsil eden dışa çekik ağız kenarlı kaseler (5, 6), benzerlerine dayanarak İ.Ö. 4. yy.ın son çeyreğine tarihlendirilmektedir.¹⁴ Buluntular içerisindeki tek tuzluk (7) ise İ.Ö. 4. yy.ın popüler mallarından olup, yakın örnekler dikkate alındığında yüzyılın ikinci yarısına ait olduğu anlaşılmaktadır.¹⁵ Bothrostaki siyah firnisli kapların en büyük grubunu cup-kantharoslar (8–13) oluşturmaktadır. Kaidesi dışında tama yakın bir profil gösteren örnek (8), İ.Ö. 4. yy.ın son çeyreğine aittir.¹⁶ Sadece ağız kenarı korunmuş cup-kantharoslar (9–11) da bir önceki örnek ile aynı tarihtendir.¹⁷ Kantharos içerisinde mahmuz kulplu tek parçanın (12) kulpları İ.Ö. 3. yy.ın başları ile birlikte yukarıya doğru kalkmaya başlayan bir özellik göstermektedir.¹⁸ Birçok kentte İ.Ö. 4. yy. sonları–3. yy. başlarına tarihlendirilen benzer tipteki kantharoslar da bu tarihi desteklemektedir.¹⁹ Gövde altı

ve kaidesi korunmuş cup-kantharos (13) ise İ.Ö. 4. yy.ın ikinci yarısında birçok yerde görülmektedir.²⁰ Benzer ağız profiline sahip örneklerin askos²¹ ya da guttus²² olarak yorumlandığı dışa çekik ağızlı, dar boyunlu parça (14), İ.Ö. 4. yy.ın ikinci yarısı ile İ.Ö. erken 3. yy. arasında görülen aryballoslarda da aynı ağız profili görülmektedir.²³ Bothrosun tek balık tabağınının (15) ağız kenarının iç kısmı İ.Ö. 300 ile birlikte görülmeye başlayan içbükey formdadır.²⁴ Bununla birlikte, Klazomenai'deki oldukça yakın profile sahip örnek için İ.Ö. 4. yy.ın ikinci çeyreğinden biraz öncesi önerilmektedir.²⁵ Ağız kenarı, bu tarihten itibaren bir dönem özelliği şeklinde kendini gösteren, karşıdan bakıldığında gövdenin bir kısmınının, kaidenin ise tamamınının görülebildiği bir seviyeye kadar aşağıya sarkıktır.²⁶ Attika Tipi

- ¹³ CORBETT 1949: 329, Fig. 54, No. 154; COOK 1965: Fig. 6, 1–3; AGORA XII: Fig. 9, No. 847–882. 887; ROTROFF 1983: 267, Fig. 5, No. 5; BLONDÉ 1985: 294, Fig. 8, No. 57–59; BLONDÉ 1989: 492, Fig. 6, No. 31; ROTROFF ve OAKLEY 1992: Fig. 16, Pl. 50. 51, No. 240, 250; Fig. 23, pl. 56, No. 304; PEMBERTON 1997: 63, Fig. 8, No. 80; HASDAĞLI 2010: Şek. 35–36, No. KK 9–11, 13–23; IŞIN 2010: 95, Fig. 4. d.
- ¹⁴ COOK 1965: 147, Fig. 4, No. 2, 148; Fig. 5; 150, Fig. 7, No. 1; AGORA XII: Fig. 8, No. 806. 808; AGORA XXIX: Fig. 59, No. 866–874; HASDAĞLI 2010: Şek. 8–11, No. DÇK 2–18.
- ¹⁵ ANDERSON 1954: 179, Fig. 16, No. 142, 190; COOK 1965: 149, Fig. 6, No.4; LABRAUNDA II-1: Pl. 33, No. 35, 42; CORINTH VII-3: Pl. 2, 52, 55; AGORA XII: Pl. 34, No. 944. 946; COLDSTREAM 1973: 23, Fig. 13, H 48; 30, Fig. 15, F 12; BOARDMAN ve HAYES 1973: 93, Fig. 42, No. 2361. 2362; ROTROFF 1983: 267, Fig. 5. 6; Pl. 51, 6; BLONDÉ 1985: 300, No. 95–106; BLONDÉ 1989: 492, Fig. 6, 22–26; CORINTH XVIII-1: 44, Fig. 13; Pl. 47, No. 455; PAPHOS III: Fig. 5. 8; ROTROFF ve OAKLEY 1992: Fig. 16; Pl. 50, No. 239. 241; ANDERSON-STOJANOVIC ve REESE 1993: 281, Fig. 9, No. 40; AGORA XXIX: Fig. 65, No. 1075–1079; PEMBERTON 1997: 63, Fig. 8, No. 82; HASDAĞLI 2010: Şek. 32. 33, No. İKK 1–13.
- ¹⁶ COOK 1965: 146, Fig. 3; Pl. 45, a. 4; AGORA XII-2: Fig. 7, 672. 676. 678; AGORA XXVII: 188, No. 150; AGORA XXIX: Fig. 7, No. 52. 53.
- ¹⁷ Bkz. dn. 16.
- ¹⁸ AGORA XXIX: 84.
- ¹⁹ SCHÄFER 1968: Taf. 5, C 24; JAPP 2009: 237, Abb. 12; PERGA 103 (Pergamon); MITSOPOULOS-LEON 1991: Taf. 21, B5. B6; Taf. 101, F 49 (Ephesos); THOMPSON 1934: 320, Fig. 5, A 29; YOUNG 1951: Pl. 52, a. 4. 5; VANDERPOOL vd. 1962: Pl. 20, 35–38; AGORA XII: Fig. 7, No 707. 708; BRAUN 1970: Pl. 56; MILLER 1974: Pl. 30,

No. 4. 5; ROTROFF 1983: Pl. 53, No. 27–29; ROTROFF 1984: Pl. 67, No. 8. 10–13; ANDERSON-STOJANOVIC ve REESE 1993: 283, Fig. 10, Pl. 61, No. 52–55; 289, Fig. 14, No. 84; AGORA XXVII: 186, No. 142; AGORA XXIX: Fig. 4, No. 1–13 (Atina); IŞIN 2010: 95, Fig. 4. b (Patara); JONES vd. 1973: 375, Fig. 5, No. 16 (Vari).

- ²⁰ Atina'daki örnekler İ.Ö. 4. yy.ın ortaları ile yüzyılın sonlarına tarihlendirilmiştir (YOUNG 1951: Pl. 52, a.5; VANDERPOOL vd. 1962: Pl. 20, 37–38; AGORA XII: Fig. 7, No. 672, 708; MILLER 1974: Pl. 30, No. 7; AGORA XXVII: 179, 90. 91; AGORA XXIX: Fig. 7, No. 52–54, 59); Knossos örnekleri de İ.Ö. 4. yy.ın son çeyreğine aittir (CALLAGHAN 1992: Pl. 80, No. 1–4); Korinth'teki oldukça benzer bir örnek ise İ.Ö. 3. yy.ın ilk yarısına tarihlenmektedir (CORINTH VII-3, Pl. 14, No. 375; CORINTH XVIII-1: Pl. 12, No. 84). Üç farklı merkezdeki veriler değerlendirildiğinde No. 13 için İ.Ö. 4. yy. sonları–İ.Ö. 3. yy. başları uygun bir tarih olacaktır; Ayrıca, Ephesos örnekleri için bkz. MITSOPOULOS-LEON 1991: Taf. 22, B 9; Taf. 23, B 11–13; Taf. 100, F 51.. Olynthos örnekleri için bkz. OLYNTHUS V: Pl. 148–150, No. 505–532; Thasos örnekleri için bkz. BLONDÉ 1989: 501, Fig. 9, No. 72. 73; Phokaia örneği için bkz. ÖZYİĞİT 1998, 58, Çiz. 7.
- ²¹ Atina örnekleri için bkz. AGORA XII: Pl. 39, No. 1166–1178; Klazomenai örnekleri için bkz. HASDAĞLI 2010: Şek. 49, No. Ask 7–11.
- ²² Guttus örnekleri için bkz. AGORA XXIX: Fig. 71, Pl. 83, No. 1140–1142.
- ²³ ARYBALLOSAR için bkz. AGORA XXIX: Pl. 138, No. 1749–1755.
- ²⁴ AGORA XXIX: 147, Fig. 50, 51, No. 709–730.
- ²⁵ HASDAĞLI 2010: Şek. 7, No. BT 21.
- ²⁶ AGORA XII: Fig. 10, No. 1071; AGORA XXIX: 148, Fig. 50. 51, No. 709–730. Atina'da İ.Ö. 4. yy. sonu ile İ.Ö. 3. yy.a ait balık tabaklarının genişliğinin 14 ile 20 cm arasında değiştiği ve ortalama 16 cm. çapında oldukları bilinen bir özelliktir (AGORA XXIX: 147). 17 cm ağız çapına sahip No. 15 de Atina örnekleri ile aynı tarihe ait olmalıdır.

bir skyphosa ait kaide parçasının (16) alt kısmında, İ.Ö. 5. yy.ın tamamı siyah firnisli örneklerinden²⁷ farklı olarak, İ.Ö. 4. yy.ın ikinci yarısında birçok kentte bulunan skyphoslarda²⁸ görüldüğü gibi firnisli bir banta sahiptir.

Siyah firnisli örnekler dışında bothrostan ele geçen kaplar içerisinde ekhinus kaseler de yer almaktadır. Bu grubun bezemesiz örneklerini temsil eden parçaların (17–19) yakın örnekleri İ.Ö. 4. yy.ın sonlarına aittir.²⁹ Ağız kenarı firnis bant ile bezeli ekhinus kaseler³⁰ (20–23) de İ.Ö. 4. yy.

sonları–3. yy. başlarına tarihlidir.³¹ Bothrosta, Siphnos Tipi skyphoslara³² örnek gösterilebilecek tam korunmuş karinalı³³ skyphos (24) İ.Ö. 4. yy.ın ikinci yarısında birçok merkezde³⁴ yaygın ele geçmekle birlikte, Knossos’un İ.Ö. 3. yy.a ait “minyatür lekane” olarak tanımlanan kapları ile büyük benzerlik göstermektedir.³⁵ Ağız kenarının hemen altında geniş bir firnis bant bulunan derin kase (25) farklı merkezlerdeki yakın örnekleri genellikle İ.Ö. 4. yy.ın başlarına tarihlenmektedir.³⁶ Ağız kenarı ve kulp kısmı korunmuş skyphosun (26) aynı form ve bezeme şemasına sahip örneklerin çoğunlukla İ.Ö. 4. yy.ın ortalarına ait olduğu görülmektedir.³⁷ Girit’e özgü tipler³⁸ ile benzerlik gösteren kantharosun (27) farklı kentlerdeki yakın örnekleri İ.Ö. 5. yy.ın ikinci yarısından İ.Ö. 3. yy.ın ortalarına kadar

²⁷ AGORA XII: 85.

²⁸ Atina için bkz. YOUNG 1951: Pl. 51, c 3. 4; Pl. 53, c. 3; AGORA XII: Fig. 4, No. 342–361; COLDSTREAM 1973: 23, Fig. 13, H 31. 38; MILLER 1974: Pl. 31, No. 18. 19; ROTROFF 1984: Pl. 67, No. 14. 15; ROTROFF ve OAKLEY 1992: Fig. 8, No. 136–141. 145; AGORA XXVII: 179, No. 99–102; AGORA XXIX: Fig. 12, Pl. 14, No. 150–154; Atina’daki kontekstler söz konusu parça için İ.Ö. 315–295 gibi kesin bir tarih vermektedir (ROTROFF 1984: 353, No.14. 15); Patara’da İ.Ö. Geç 4. yy.a tarihli tahlil ambarındaki depozitte bulunan benzer örnek için bkz. IŞIN 2010, 95, Fig. 4. A; Ayrica bkz. OLYNTHUS V: Pl. 183–185, No. 947–980; OLYNTHUS XIII: Pl. 200–202, No. 575–594 (Olynthos); CORINTH VII-3: Pl. 13. 14. 50, No. 310–371; CORINTH XVIII-1: 29, Fig. 7, Pl. 12, No. 80. 81; Pl. 15, No. 115. 116. 410 (Korinth); CALLAGHAN 1992: Pl. 77, H 8, 2. 3; COLDSTREAM 1999: Pl. 25, O 4, Q 2 (Knossos); SALLES 1983: Fig. 15, No. 92 (Kition); ANDERSON-STOJANOVIC ve REESE 1993: 273, Fig. 3, No. 7 (İsthmia); ROTROFF ve OLIVER 2003: Pl. 4, No. 11 (Sardeis); BLONDÉ 1985: 306, Fig. 17, No. 134–144; BLONDÉ 1989: 501, Fig. 9, No. 77. 78; 512, Fig. 12, No. 130–137, 140–142 (Thasos).

²⁹ No. 17 için cf. SCHÄFER 1968: Taf. 4, C 13; AGORA XII: Fig. 8, No. 828; MILLER 1974: Fig. 3, No. 30; CORINTH VII-3: Pl. 2, No. 26; CORINTH XVIII-1: Fig. 12, No. 446; Pl. 16, No. 124–126; STOBİ I: Pl. 5, No. 13; ÖZYİĞİT 1998: 64, Çiz. 20; COLDSTREAM vd. 2001: 99, Fig. 3.3, b; ROTROFF ve OLIVER 2003: Pl. 7, No. 32. 35. No. 18 için cf. THOMPSON 1934: 436, Fig. 117, A 20; AGORA XII: Fig. 8, No. 841. 842; MILLER 1974, Fig. 4, No. 29; CORINTH VII-3: Pl. 2, No. 21; CORINTH XVIII-1: Fig. 12, No. 447; STOBİ I: Pl. 5, No. 14; AGORA XXIX: Fig. 103, No. 1735; ÖZYİĞİT 1998: 64, Çiz. 20; COLDSTREAM vd. 2001: 99, Fig. 3.3 d; ROTROFF ve OLIVER 2003: Pl. 8, No. 38. 39. No. 19 için cf. THOMPSON 1934: 436, Fig. 117, D 9; SCHÄFER 1968: Taf. 4, C14–18; AGORA XII: Fig. 8, No. 829; CORINTH VII-3: Pl. 3, No. 95; ROTROFF 1983: 267, Fig. 5, No. 35; CORINTH XVIII-1: Fig. 12, No. 125; Pl. 13, No. 92; ÖZYİĞİT 1998: 64, Çiz. 20; COLDSTREAM vd. 2001, 99, Fig. 3.3 f–h; ROTROFF ve OLIVER 2003: Pl. 8, No. 40.

³⁰ Genellikle içe dönük ağız kenarlı kaseler olarak anılan bu tipteki kase profillerinin, Dor başlılarındaki ekhinus profili ile olan yakın benzerliğine dayanarak, G.R. Edwards, “ekhinus kaseleri” terimini türetmiştir (CORINTH VII-3: 29).

³¹ OLYNTHUS V: Pl. 175, No. 872–878; THOMPSON 1934: 435, Fig. 4, A 20. D 9; TARSUS I: 156. 157; ANDERSON 1954: 178, Fig. 15, No. 193; SCHÄFER 1968: 37; CORINTH VII-3: Pl. 43. 44, No. 15–25; SALAMINE DE CHYPRE IX: Pl. 1. 7, 65–72; CALLAGHAN 1992: Pl. 81, No. 24; GASSNER 1997: Taf. 4, No. 63–74; PEMBERTON 1997: 63, Fig. 8, 78. 84; COLDSTREAM vd. 2001, 99, Fig. 3.3 a. b; GÜRLER 2003: Pl. IX, A 1–10.

³² BUTT 1977: 304.

³³ COLDSTREAM vd. 2001: 78.

³⁴ OLYNTHUS V: Pl. 186, No. 994–1000; THOMPSON 1937: 207, Fig. 125, c; BROCK ve YOUNG 1949: Pl. 16, 4. 6; AGORA XII: Pl. 46, No. 1431; BUTT 1977: 306, Fig. 2, Pl. 69, No. 20. 22. 28; HEIMBERG 1982: Taf. 14, No. 297; AGORA XXIX: Pl. 108, No. 1420; COLDSTREAM vd. 2001: 79, Fig. 2.1. e.

³⁵ CALLAGHAN 1978: 20, Pl. 7, No. 89.

³⁶ HASDAĞLI 2010: Şek. 64–68, No. Yük 1–Yük 28 (Klazomenai); BOARDMAN 1967: 177, Fig. 123, No. 923 (Khios); BLONDÉ 1985: 314, Fig. 25, No. 185–187 (Thasos); GEBAUER 2007: Taf. 6, No. 67 (Limyra).

³⁷ Olynthos örneği için bkz. OLYNTHUS V: Pl. 152, No. 547–553; Maussolleion örneği için bkz. VAAG vd. 2002: Pl. 2, A 26; Klazomenai için bkz. HASDAĞLI 2010: Şek. 70, No. 37–40.

³⁸ İ. Hasdağlı, Aigai örneğinin ilk bakışta Geometrik döneme kadar geriye giden Girit kantharoslarını hatırlattığını, ancak her iki formun gelişiminin Hellenistik döneme kadar adım adım izlenebildiğini ve Girit kantharosları ile aralarında tamamen tesadüfi bir benzerlik olduğunu belirtmektedir (HASDAĞLI 2015: dn. 37). No. 27, İ. Hasdağlı’nın oluşturduğu sınıflamada Tip 1’e dahil edilmiş olup, Hasdağlı bu tipin Kuzey İonia’ya özgü bir yaratı olduğunu düşünmektedir (HASDAĞLI 2015: 89, Fig. 5, No. 9; 91, Fig. 7, No. 28); Girit kantharosları için bkz. CALLAGHAN 1978: 10. 11; COLDSTREAM vd. 2001: 80.

inmektedir.³⁹ Bothrostaki tek fincan örneği (28) İ.Ö. 4. yy.ın ilk yarısında birçok merkezde⁴⁰ yaygın olarak görülmekle birlikte, Korinth'te yoğun olarak ele geçen "kalathiskos" örnekleri ise İ.Ö. 5. yy.ın sonlarından İ.Ö. 3. yy.ın başlarına kadar varlığını sürdürmüştür.⁴¹

Bothrosta ince mallar haricinde büyük boyutlu, günlük kullanım kapları da çok sayıda bulunmuştur. Ele geçen iki kraterin (29, 30) Atina'daki benzerlerinin İ.Ö. 4. yy.ın sonları ile popüler olmaya başlayıp, İ.Ö. 3. yy.da popülerliğinin arttığı ve İ.Ö. 2. yy. içlerine kadar kullanılmaya devam ettiği görülmektedir.⁴²Dış ve iç yüzlerinde firnis ve ek boya ile yapılmış bantların yer aldığı bu iki kraterin Akdeniz coğrafyasındaki benzerleri İ.Ö. 4. yy.ın ikinci yarısına aittir.⁴³ Depolama kaplarına ait parçaların (31–33) Atina depozitlerindeki karşılıkları İ.Ö. 5. yy.ın son çeyreğinden İ.Ö. 1. yy. içlerine kadar yaygın olarak görülmesine karşın⁴⁴, Khios'taki örnekler İ.Ö. 3. yy. ortalarına tarihlidir.⁴⁵ Bothrostaki tekil örneklerden bir diğeri olan mortarın (34) ise Atina'da İ.Ö. 5. yy.dan benzer örnekleri bulunmasına karşın⁴⁶, birçok kentteki yakın buluntular için İ.Ö. 4. yy.ın ikinci yarısı önerilmektedir.⁴⁷ Günlük kullanım

kaplarından düz dipli bir tava (35) hiç şüphesiz ki her dönem günlük yaşamın vazgeçilmez araçlarından biri olmasına karşın⁴⁸, İ.Ö. 4. yy. yerleşimlerinde sıkça görülmektedir.⁴⁹ Bothrosta, günlük kullanım kaplarının büyük bir çoğunluğunu khytralar (36–40) oluşturmaktadır⁵⁰. Akıtıçlı tek khytra örneğinin (36) alt kısmı diğer parçalarda da görüldüğü üzere kullanımdan dolayı yanmış ve is tutmuştur. Söz konusu form, İ.Ö. 5. yy.dan İ.Ö. 4. yy.ın sonlarına kadar sıkça kullanılmıştır.⁵¹ Tam profile sahip iki khytra (37, 38), ağız kenarı-gövde kısımları korunanlar (39, 40) ile sadece gövde altı ele geçen parça (41) özellikle İ.Ö. 4. yy.ın son çeyreğine ait örnekler ile yakın benzerlik göstermektedir.⁵² Khytraların minyatür versiyonu olan ve bothrosta iki örnek ile temsil edilen khytridionlar (42, 43) İ.Ö. 5. yy.da kremasyonlarda ritüel kabı işlevi görmesine karşın, İ.Ö. 4. yy.ın son çeyreğinde evlerde günlük kullanım kabı olarak kullanılmıştır.⁵³ Birçok kentte evsel kullanımı işaret eden khythridionlar İ.Ö. 4. yy.ın sonlarına tarihlenmektedir.⁵⁴ Günlük kullanımın

³⁹ ANDERSON 1954: Pl. 10. e, No. 133. 168. 170; BOARDMAN 1967: 174, Fig. 120, No. 890, Pl. 65, No. 888. 889; ARCHONTIDOU-ARGYRI 2000: 266; BAKIR 2011: 73, Res. 19; COLDSTREAM vd. 2001: 80. 81, Fig. 2.2. e. f.

⁴⁰ OLYNTHUS XIII: Pl 195, 1078. 1078A (Olynthos); COLDSTREAM 1973: Pl. 13, No. 19; Pl. 15, 28–30; Pl. 18, 43–45; Pl. 27, 137. HEIMBERG 1982: Taf. 8, No. 115–125 (Kabirion); CALLAGHAN 1992: Pl. 81, No. 16. 17 (Knossos).

⁴¹ CORINTH XVIII-1: Pl. 13, 102–106; Pl. 17, No. 141–149; Pl. 18, No. 168–171.

⁴² Aynı form ve dekorasyona sahip kraterler ile ilgili ayrıntılı bilgi için bkz. AGORA XXXIII: 105–107; Thasos'ta İ.Ö. 4. yy.a tarihli benzer formdaki örnekler lekane olarak yorumlanmıştır (bkz. BLONDÉ 1985: 326, Fig. 41, No. 261–271; 327, Fig. 42, No. 276).

⁴³ HASDAĞLI 2010: Şek. 74, No. Kra 3. 5. 10 (Klazomenai); COLDSTREAM vd. 2001: 81, Fig. 2. 3. b–d (Knossos); AGORA XXXIII: Fig. 36, Pl. 29. 30, No. 207. 210. 211 (Atina).

⁴⁴ AGORA XII: Fig. 13, Pl. 67. 68, No. 1536. 1537. 1545; ROTROFF ve OAKLEY 1992: Fig. 24, No. 313; AGORA XXXIII: 94, Fig. 24–26, Pl. 21. 22, No. 155–163.

⁴⁵ ANDERSON 1954: Pl. 12. d, No. 257–265.

⁴⁶ AGORA XII: Fig. 16. 20, Pl. 90–92.

⁴⁷ AGORA XXXIII: Fig. 96, Pl. 89, No. 829 (Atina). STROUD 1965: Pl. 3. c; CORINTH XVIII-1: Fig. 24, Pl. 17, No. 153 (Korinth); HASDAĞLI 2010: Şek. 111–113,

No. Mor 1–7 (Klazomenai); BLONDÉ 1985: 325, Fig. 39, No. 257–260; BLONDÉ 1989: 526, Fig. 18, No. 208 (Thasos). IŞIN 2010: 97, Fig. 5 (Patara).

⁴⁸ Farklı tarihlere ait örnekler için bkz. AGORA XII: Fig. 17, No. 1983; AGORA XXXIII: Fig. 49, No. 285; AGORA XXXIII: Fig. 89, No. 702–707; PAPHOS III: Fig. XXXII, No. 11; COLDSTREAM vd. 2001: 88, Fig. 2.6. l.

⁴⁹ Çağdaş örnekler için bkz. ÖZBAY 2006: 63 (Klazomenai); BLONDÉ 1985: 318, Fig. 32, No. 216. 218. 220. 228 (Thasos); ÖZYİĞİT 1998: 62, Çiz. 15. 16 (Phokaia).

⁵⁰ Khytra, lopas vb. mutfak kapları ile ilgili olarak bkz. BOULTER 1957: 191–197; SPARKES 1962: 121–137; AGORA XXXIII: 165–186.

⁵¹ CARLSON 2003: 595, Fig. 2 (Tektaş Burnu Batığı). ÖZBAY 2006: 358; HASDAĞLI 2010: Şek. 108, No. Mut 13 (Klazomenai); AGORA XII: Pl. 95, Fig. 18, No. 1968. 1969; BOULTER 1953: Pl. 36, No. 112 (Atina); PEASE 1937: 305, Fig. 36, No. 205 (Korinth); BLONDÉ 1989: 540, Fig. 26, No. 260 (Thasos).

⁵² THOMPSON 1934: 324, Fig. 8, No. A 57; AGORA XII: Fig. 18, Pl. 93. 95, No. 1932. No. 1939. No. 1940. No. 1968. 1969; AGORA XXIX: Fig. 87, Pl. 111, No. 1481. 1482; ÖZYİĞİT 1998: 59, Çiz. 10; 61, Çiz. 14; JORDAN ve ROTROFF 1999: 149, Fig. 3; AGORA XXXIII: Fig. 71, Pl. 61, No. 555–558.

⁵³ İ.Ö. 5–4. yy. örnekleri için bkz. AGORA XII: Pl. 93, No. 1935–1940.

⁵⁴ AGORA XII: Fig. 18, Pl. 93, No. 1939. 1940; ROTROFF ve OAKLEY 1992: Fig. 25, Pl. 58, No. 326; AGORA XXIX: Fig. 87, Pl. 111, No. 1475–1482 (Atina); SCE IV-3: Fig. 28, No. 1 (Kıbrıs); CORINTH VII: Lev. 27, 61, No. 649; CORINTH XVIII: Fig. 24, Pl. 59, No. 653–656 (Korinth); OLYNTHUS V: Pl. 173, No. 839. 840; Pl. 174,

kapları içerisinde olpe (44) ve oinokhoeler (45–47) bothrosun seramik repertuarında önemli bir yere sahiptir. Atina ve Korinth'teki benzer tipteki olupeler İ.Ö. 6. yy. sonlarından İ.Ö. 2. yy. sonlarına kadar geniş bir zaman dilimi boyunca üretilmiştir⁵⁵. Olynthos ve Klazomenai'deki oldukça yakın örnekler ise İ.Ö. 4. yy.ın ilk yarısı içerisinde varlık göstermektedir.⁵⁶ Üst kısmı korunmuş oinokhoe (45) İ.Ö. 4. yy.ın ortalarında birçok merkezde görülmesine karşın, yüzyılın sonlarına doğru bu tipteki oinokhoelerin üretiminde belirgin bir artış görülmektedir.⁵⁷ Sadece gövde altına ait parçaların ele geçtiği oinokhoelerin (46, 47) üst kısımları ise bir önceki örnek (45) ile aynı olmalıdır.⁵⁸ Omuzdan kaideye kadar çok sayıda parçanın birleşmesinden oluşan hydrianın (48) gövde altına karşılık gelen yüzeyinde yer yer yanık izleri bulunmaktadır. Birçok merkezde ele geçen hydria örneklerinin evsel kullanıma dönüş, günlük kullanım kabı olarak İ.Ö. 4. yy.dan İ.Ö. 3. yy.a kadar kullanıldıkları bilinmektedir.⁵⁹

Bothrosta dikkat çekici bir oranda ele geçen amphora ağız kenarı ve dip parçalarının tamamı (49–53) Khios üretimidir. Ağız kenarından omuza kadar korunmuş örnek (49) sadece ağız kısmı ele geçen parçalar (50–51) ile kıyaslandığında daha iyi durumdadır. Söz konusu Khios amphoraları İ.Ö. 4. yy.da Ege coğrafyasında yayılım gösteren popüler tipteki örneklerdir.⁶⁰ Dip parçaları da

(52, 53) birçok merkezde görülen İ.Ö. 4. yy. Khios amphoralarının⁶¹ karakteristiğini göstermektedir⁶²; ancak bu örneklerinden 53, diğerlerinden farklı olarak İ.Ö. 5. yy. sonları–4. yy. başlarına aittir.⁶³ Amphora dibinin tarihi homojen bir özellik gösteren bothros için oldukça erkendir. Şu ana kadar hiçbir yerleşimde daha geç tarihli bu tipte bir Khios amphorasının bulunmayışı, söz konusu örneğin bothrosa bir şekilde karışmış olabileceğini ilk başta akla getirmektedir. Bununla birlikte, parçanın buluntu şekli (bothrosun alt seviyelerine doğru ele geçmiştir) dikkate alındığında bu tipteki Khios amphoralarının İ.Ö. 4. yy. boyunca üretilmiş olma ihtimali doğmaktadır. Bothros buluntuları içerisinde at nalı formu maltızların (54, 55) erken örnekleri Arkaik dönemden itibaren görülmeye başlayıp, İ.S. 1. yy.a kadar kesintisiz olarak varlığını sürdürmüş, ancak ele geçtiği kontekstin tarihi dikkate alındığında İ.Ö. 300 dolaylarına ait olmalıdır.⁶⁴ Bothrosta kaplar haricindeki tek örnek ise kapalı bir kaba ait gövde parçasının kabaca tıraşlanması ile oluşturulmuş disk şeklinde bir nesnedir (56). İlk bakıldığında bir tıpayı anımsatan parçanın ortasında bir deliğin bulunması bu ihtimali zayıflatmaktadır.⁶⁵ Söz konusu parça büyük bir olasılıkla, libasyon törenlerinde kullanılan servis kaplarının ağzına takılarak, kabın içindeki sıvının dışarıya yavaş akmasını sağlayan bir akıtacağı olmalıdır.

No. 844–847, 849; OLYNTHUS XIII: Pl. 148, No. 262–267; Pl. 149, No. 270–278; Pl. 162, No. 325 (Olynthos); ROTROFF ve OLIVER 2003: Pl. 34, No. 222 (Sarveis); BLONDÈ 1989: Fig. 22, No. 242 (Thasos).

⁵⁵ AGORA XII: Fig. 3, Pl. 12, 13, No. 255–289; AGORA XXIX: Fig. 37, Pl. 49, No. 502–510 (Atina); CORINTH VII: Pl. 9, 48, No. 198–244 (Korinth).

⁵⁶ OLYNTHUS V, Pl. 162–165, No. 666–722; OLYNTHUS XIII: Pl. 162–164, No. 331–353 (Olynthos); ÖZBAY 2006: 199 (Klazomenai).

⁵⁷ AGORA XII: Fig. 14, Pl. 74, No. 1623–1632; ROTROFF ve OAKLEY 1992, Fig. 18, Pl. 53, No. 171 (Atina); OLYNTHUS V: Pl. 170, 171, No. 776–798; OLYNTHUS XIII: Pl. 154–162 (Olynthos); SCE IV-3: Fig. 22, No. 8 (Kıbrıs); BOZKOVA 1994: 170, ζ. η; 171, α. β. γ (Thrakia).

⁵⁸ Bkz. dn. 49.

⁵⁹ ADAM-VELENI 1997: Pl. 109, α, β (Phlorina); DAUX 1967: 770, Fig. 8 (Rhodos); THEMELIS 2004: Pl. 189, α, No. 19 (Messene); Tarsus I: Fig. 133, Pl. 185, No. 198 (Tarsus).

⁶⁰ ANDERSON 1954: 175, Fig. 8, No. 272, 273 (Khios); ÖZBAY 2006: 127; HASDAĞLI 2010: Şek. 100, No. Khi 2. 4. 5 (Klazomenai); OKAN 2003: 66, Çiz. 9. 10 (Phokaia); ATILA 2003: 141, Şek. 10, No. 28 (Daskyleion).

⁶¹ ANDERSON 1954: 175, Fig. 9, h. j; BOARDMAN 1967: 179, Fig. 126, No. 950–952A (Khios); ÖZBAY 2006: 296; HASDAĞLI 2010: Şek. 101, No. Khi 6. 7. 9 (Klazomenai). Batı Karadeniz kıyı yerleşimindeki örnekler için bkz. MONACHOV 2003: 241, Fig. 11, 5. 6.

⁶² C.U. Monachov, Batı Karadeniz kıyı yerleşimlerinde ele geçen söz konusu Khios amphoralarını “Tip V” olarak sınıflandırmış ve İ.Ö. 4. yy.a tarihlenmektedir (MONACHOV 2003: 20. 21). Buna karşın, J.K. Anderson söz konusu Khios amphoralarının İ.Ö. 4. yy.ın sonlarından daha öncesinde üretilmeye başladığını ve İ.Ö. 3. yy. ile birlikte ortadan kalktığını belirtmiştir (ANDERSON 1954: 170).

⁶³ ANDERSON 1954: 176, Fig. 10, q; BOARDMAN 1967: 179, Fig. 126, No. 949 (Khios). Batı Karadeniz kıyı yerleşimlerinde ele geçen örnekler için bkz. MONACHOV 2003: 240, Fig. 10, 4. 6–8.

⁶⁴ Arkaik dönem maltız örnekleri için bkz. AGORA VIII: Pl. 11, 40, No. 211, 626. Klasik döneme ait benzerler için bkz. TALCOTT 1935: 515, Fig. 27, No. 106. 83; PEASE 1937: 305, Fig. 36, No. 213. Hellenistik dönem maltızları için bkz. AGORA XXXIII: Fig. 96, Pl. 89, No. 823–827. Roma dönemi örnekleri için bkz. AGORA V: Pl. 38, No. P 14122, G 123.

⁶⁵ İ. Hasdağlı bu parça ile ilgili olarak dokuma tezgahı olasılığını ileri sürmüştür.

Bothrostaki seramikler genel olarak değerlendirildiğinde tam korunmuş bir örneğin olmaması dikkat çekicidir. En iyi korunan örneklerde bile en az birkaç parça eksiktir. Yerel seramik üretimine yönelik herhangi bir şey söylemek şu an ki verilere göre pek mümkün olmamakla birlikte, Atina üretimi tek eser olan skyphos (16) ile Khios amphoraları kontekstin bütünü içerisindeki ithal malların dağılımını göstermesi bakımından önemlidir. Ele geçen seramikler form anlamında çeşitlilik göstermekte; seramiklerin form ve işlevleri, burada bir yeme-içme pratiğinin gerçekleştirildiğini ortaya koymaktadır. İstisnai bir parça (53) haricinde buluntuların tamamının aynı dönemde kullanım gördüğü anlaşılmaktadır.

Alandaki tabakalanmayı saptamaya yönelik veriler sadece bothros ile sınırlı kalmayıp, orkestra kazılarında bouleterionun theatron dolgusunun altında, bothrosun hemen üzerindeki seviyede önemli bulgulara ulaşılmıştır. Bu bulgular içerisinde farklı figürinlere ait parçalar ve pişmiş toprak plaka parçaları sayılabilir.⁶⁶ Yatık durumda ele geçmiş iki figürin bir düzlemin varlığını işaret etse de buna ilişkin başka bir kanıt tespit edilememiştir. Figürinler içerisinde İ.Ö. 4. yy.ın ikinci yarısına tarihli ana tanrıça figürinleri ile Aphrodite figürini yer almaktadır.⁶⁷

Değerlendirme ve Sonuç

Bothros buluntuları bir kontekst olarak değerlendirildiğinde, dönemin en popüler seramik ürünlerinden biri olan siyah firnisli ince mallar ile birlikte İ.Ö. 3. yy.ın başlarına ait kapların bothrosta bir arada ele geçmesi, bothros için İ.Ö. 300 dolayları gibi net bir tarih önermeye imkan tanımaktadır.

Hendek ya da çukur anlamına gelen “bothros” terimi genellikle kahramanlık kültü ya da khthonik kültler ile bağlantılı ritüellerde kullanılan kurban çukurlarına karşılık gelmektedir.⁶⁸ Söz konusu terim, kullanım alanı açısından kutsal alanda ve kutsal alan dışında olmak üzere iki gruba ayrılmaktadır.⁶⁹ İ.Ö. 300 sonrasında kutsal alandaki bothroslar diğer gruptakilere göre devamlılık

gösteren bir yapıya sahiptir ve törenlerde sürekli kullanım görmektedir.⁷⁰

Erken dönemlerde khthonik kült törenleri ile ilişkili olan bothrosların, epigrafik verilere dayanarak Erken Hellenistik dönem ile birlikte kahramanlık kültüründeki ritüellerde de kullanılmaya başlandığı tespit edilmiştir.⁷¹ Kahraman adına her yıl düzenlenen törenlerde birer koç kesilir ve kurbanın kanı yere açılan bothros içerisine dökülür; ardından bothrosun dışında bir alanda kurban pişirilir; son olarak şarap, su, süt ve bal ya ayrı ayrı ya da *melikraton* (su ve bal likörü karışımı) ile karıştırılarak libasyon gerçekleştirilirdi.⁷² Törenden sonra arta kalan malzeme çukura atılır ve böylece her yeni törende aynı bothros tekrar açılarak ritüellerde kullanılan malzeme ile doldurulurdu. Aigai bothrosunun içerisinde herhangi bir yanık izi olmamasına karşın, ele geçen seramiklerde ve kemiklerde bu izlere rastlanılmaktadır. Bununla birlikte, çok sayıdaki hayvan kemiği ve karbonlaşmış odun parçaları bir ritüelin varlığını açık bir şekilde ortaya koymaktadır. Seramik formlarına bakıldığında da maltızlar, pişirme kapları, servis kapları, kadeh ve kase-lerden oluşan seramik repertuarı aynı şekilde bir ritüeli işaret etmektedir. Seramik buluntuları içerisindeki akıtıç örneği (56) de şüphesiz ki libasyon ile bağlantılı olup, bir ritüelin varlığını gösteren diğer bir bulgu olarak değerlendirilmelidir. Eldeki veriler bothrosta kahramanlık kültüründe görülen bir ritüelin gerçekleştirildiğini ortaya koymaktadır: kurban(lar)ın kesilip adak olarak sunulmasının ardından bothrosun hemen yanında yakılan odun ateşindeki maltızlar üzerine konan khytral ve tavalarda kurban etleri pişirilmiş, servis kapları ile yapılan libasyon ile sona eren ritüelin ardından kurban(lar)a ait kemikler, ritüelde kullanılan kaplar ve yakılan ateşten geriye odun parçaları bothrosa atılmış ve üzeri kapatılmış olmalıdır.

Kahramanlık kültürünün uygulama alanlarına örnek olarak Miletos bouleterionu gösterilebilir: bouleterionun peristyloslarının duvarları üzerindeki yazıtlarda isimleri geçen Gaius Iulius Apollonios ve onun oğlu Gaius Iulius Epikrates, Miletos Demos'u (halkı) tarafından kahraman

⁶⁶ Söz konusu figürinler ile ilgili detaylı bilgi için bkz. DEREBOYLU 2012.

⁶⁷ DEREBOYLU 2012, 77.

⁶⁸ Bothroslar için bkz. HUTCHINSON 1935: 1–19; EKROTH 2002: 60–74.

⁶⁹ EKROTH 2002, 70.

⁷⁰ EKROTH 2002, 70.

⁷¹ EKROTH 2002, 61. Söz konusu epigrafik veri için bkz. IG XI-2: 235. 3.

⁷² EKROTH 2002, 63. 67. 68; NAGY 2013, 437.

ilan edilmişlerdir.⁷³ Bununla birlikte bouleuterionun hemen batısında keşfedilen ve İ.Ö. 6. yy.a tarihli yeraltı oda mezarının, büyük bir olasılıkla Miletos'un koloni kurucularından bir kahramana ait olduğu ve Miletos Demos'u tarafından büyük saygı gösterilen ve Hellenistik dönem boyunca da önemini yitirmeksizin bir kült alanı olarak işlevini koruduğu düşünülmektedir.⁷⁴ Erken dönemlerden itibaren varlığı bilinen Miletos bouleuterionunda ele geçen bu veriler⁷⁵, bouleuterionun bulunduğu alanda ve yakın çevresinde kahramanlık kültürünün varlığını ortaya koymaktadır. Benzer durumun görüldüğü Megara'ya bakıldığında, kral Alkathous için yapılmış heronun, bouleuterionun bulunduğu alana inşa edildiği görülmektedir.⁷⁶ Aigai bouleuterionunun altında kalan söz konusu bothros gerek içerdiği buluntular gerekse de yer aldığı alan itibarıyla bu alanda bir kahramanlık kültürünün olma ihtimalini akla getirmektedir. İ.Ö. 4. yy.a ait olduğu görülen bothrostan hareketle bu tarih ile birlikte söz konusu alanda kahramanlık kültürünün doğmuş olabileceği ve daha sonrasında bouleuterionun inşası ile varlığını devam ettirdiği düşünülebilir.

Bothrosun hemen güneyinde anakayada merdiven basamağının anımsatan izler gözlenmiştir (Res. 1, 2). Doğal bir oluşumun ötesinde, insan müdahalesinin bir yansıması olan, 0,25x0,80 m. ölçülerinde ve yaklaşık 0,12 m. rıht yüksekliğindeki söz konusu izler başta Phrygia bölgesi olmak üzere Anadolu'da birçok bölgede görülen Kybele açık hava kutsal alanlarındaki merdiven basamakları ile büyük benzerlikler göstermektedir.⁷⁷ Bununla birlikte, bothrosun hemen üst seviyesinde ana tanrıça figürinlerinin ele geçmesi, bu alanda Kybele açık hava kutsal alanının olma ihtimalini akla getirmektedir.⁷⁸ Bölgenin

tarihine bakıldığında İ.Ö. 7. yy. ile birlikte İonlar'ın Kybele kültürünü kendi inanç sistemlerine dahil ettikleri görülmektedir.⁷⁹ Aiolis'in bir iç bölge kenti olan Aigai, her ne kadar Aiol kültürünün karakteristiğini taşısa da muhtemelen coğrafi konumunun doğal bir sonucu olarak doğudaki Phrygia ve Lydia kültürleri ile daha sıkı ilişkiler içerisinde olmuş ve bu uygarlıkların yoğun kültürel etkisi altında kalmış olmalıdır. Aigai'deki Kybele kültürünün varlığı hiç şüphesiz ki İonlarınkinden daha erkene gidiyor olmalıdır. Kybele, bölgenin en önemli topografik oluşumlarından Yunddağları'nda (Aspordenon) önemli bir yere sahiptir ve Pergamon'a yaklaşık 30 km. mesafedeki Mamurtkale'deki kutsal alanda Aspor(d)ene⁸⁰ epitheti ile tapım görmüştür.⁸¹ Tanrıçanın Aigai'deki varlığı ise daha çok kent dışındaki kaya kutsal alanlarındaki nişlerden ve pişmiş toprak figürinlerden izlenebilmektedir.⁸² Ana tanrıça figürinleri ve anakayadaki merdiven basamağı şeklindeki izler tek başına bu alanın Kybele açık hava kült merkezi olduğunu net bir dille söylemek için yeterli değildir, ancak böylesi bir olasılık Atina'daki benzer bir durumu hatırlatmaktadır: İ.Ö. 6. yy.'ın sonlarından itibaren kent pantheonuna dahil olan Tanrıların Anası Meter kültü, Atina bouleuterionunda görülmeye başlamış ve Atina boule üyeleri diğer tanrıların yanında Meter'e de kurbanlar adamıştır. İ.Ö. 5. yy.da yeni bouleuterionun inşasının hemen ardından eski bouleuterion, "Metroon" olarak da bilinen Meter tapınağına dönüştürülmüş ve kent arşivi burada saklanmaya başlamıştır.⁸³ Atina'daki bu dönüşümün tam tersi Aigai'de de gerçekleşmiş olabilir. Kartacalılar'ın İtalya dışına atılıp, Roma'ya Magna Mater kültürünün girmesinin hemen ardından; Attalos I'in, Magna Mater kültürünün Anadolu'dan Roma'ya taşınmasına yardımcı olması göz önüne alındığında ise bu olası kültün kimliği için yeni bir seçenek olarak ileri sürülebilir.⁸⁴

Sonuç olarak buluntu durumları her ne kadar aynı kontekstin birer parçalarıymış gibi görünse

⁷³ HERRMANN 1994: 229–234.

⁷⁴ KLEINER ve MÜLLER-WIENER 1972: 69–71, Beilage 1, 4, Taf. 18, 1–3; HOEPFNER 2011: 74. 75. Konuya ilişkin güncel tartışmalar için bkz. HERDA 2013: 101–103.

⁷⁵ Hdt. 1, 170.

⁷⁶ LARSON 1995: 72.

⁷⁷ Kybele kutsal alanlarındaki basamaklar için bkz. HASPELS 1971: 28. 29. 45. 47. 49–52. 61–64. 111. 224–226. 230.

⁷⁸ Bölgedeki en önemli Kybele kutsal alanlarından iki tanesi olan Kapıkaya ve Mamurtkale'de benzer tipte Ana tanrıça figürinlerinin ele geçmesi bu görüşü desteklemektedir (Kapıkaya'daki örnekler için bkz. AvP XII: Taf. 25–27. Mamurtkale'deki örnekler için bkz. CONZE ve SCHAZMANN 1911, Taf. 11. 12).

⁷⁹ CAH III-3: 199.

⁸⁰ Kelime ile ilgili tartışmalar için bkz. Str. 13. 2. 6.

⁸¹ Mamurtkale için bkz. CONZE ve SCHAZMANN 1911.

⁸² Aigai'de Kybele ile ilişkili bulgular için bkz. ERDOĞAN 2003, 370, 371.

⁸³ AGORA III: 150. 151; SHEAR 1995, 157-190; LARSON 2007, 171.

⁸⁴ ERSKINE 2003, 163.

de bothrosun ana tanrıça figürinleri ve basamak benzeri izler ile arasında bir bağlantının olduğunu net bir dille söylemek mümkün değildir. Ayrıca, bu zamana kadar Kybele kültürüne ait bir bothrosa rastlanılmaması da bu savı ihtimal dışı bırakmaktadır. Büyük bir olasılıkla kahramanlık kültürü ile ilişki olan Aigai'deki bothros diğer iki bulgudan bağımsız olarak İ.Ö.300 dolaylarında yapılmış olmalıdır.

Bothrostan yaklaşık 120 yıl sonra, İ.Ö. 188'de imzalanan Apamea Barışı ile tekrar bağımsız bir kent devleti kimliğini kazanan Aigai halkı için İ.Ö. 180 dolaylarında Eski Bouleuterion inşa edilmiştir. Ancak, bu yapının ömrü fazla sürmemiş, İ.Ö. 156'da bölgede çok sayıda tahribata sebep olan Bithynia kralı Prousius, Aigai'yi de tahrip etmiş ve bu yıkımdan en başta şüphesiz ki kent yönetiminin sembolü olan bouleuterion payına düşeni almış olmalıdır. Prousius tahribatı ile zarar gördüğü anlaşılan bouleuterionun yerine de Yeni Bouleuterion inşa edilerek yaklaşık beş yüz yıl kullanılmıştır.

KATALOG⁸⁵

1 (Kase). A.Ç: 18 cm. Y: 2,5 cm. Hamur: 5 YR 7/6 (kırmızımsı sarı), orta yoğunlukta ince beyaz mika katkı. Firnis: Gley 1 2,5/N (siyah).

2 (Kase). A.Ç: 20 cm. Y: 3,5 cm. Hamur: 5 YR 7/6 (kırmızımsı sarı), çok az miktarda ince beyaz mika katkı. Yüzey: 10 YR 2/1 (siyah).

3 (Kase). A.Ç: 23 cm. Y: 2,7 cm. Hamur: 5 YR 6/4 (açık kırmızımsı kahve), az miktarda ince kireç, az miktarda ince beyaz mika katkı. Firnis: 10 YR 2/1 (siyah).

4 (Kase). A.Ç: 7 cm. Y: 2,6 cm. K.Ç: 4,6 cm. Hamur: 7,5 YR 7/4 (pembe), orta yoğunlukta ince beyaz mika katkı. Firnis: 10 YR 2/1 (siyah).

5 (Kase). A.Ç: 8 cm. Y: 2 cm. Hamur: 2,5 YR 7/6 (açık kırmızı), az miktarda ince beyaz mika ve çok az miktarda ince kireç katkı. Firnis: 10 YR 2/1 (siyah).

6 (Kase). A.Ç: 14 cm. Y: 2 cm. Hamur: 5 YR 7/6 (kırmızımsı sarı), az miktarda ince kireç ve ince beyaz mika katkı. Firnis: Kil 1 2,5 N (siyah).

7 (Tuzluk). A.Ç: 7 cm. Y: 2,6 cm. Hamur: 2,5 YR 7/8 (açık kırmızı), az miktarda ince beyaz mika katkı. Firnis: 7,5 YR 2,5/1 (siyah).

8 (Kantharos). A.Ç: 8,6 cm. Y: 7,8 cm. Hamur: 7,5 YR 6/4 (açık kahve), orta yoğunlukta mika ve kum katkı. Firnis: Kil 1 2,5/N (siyah).

9 (Kantharos). A.Ç: 11 cm. Y: 3 cm. Hamur: 2,5 YR 6/6 (açık kırmızı), çok az miktarda ince kireç katkı. Firnis: Kil 1 2,5/N (siyah).

10 (Kantharos). A.Ç: 10 cm. Y: 2,9 cm. Hamur: 2,5 YR 7/8 (açık kırmızı), çok az miktarda ince kireç katkı. Firnis: 10 YR 2/1 (siyah).

11 (Kantharos). A.Ç: 9 cm. Y: 4,2 cm. Hamur: 2,5 YR 7/8 (açık kırmızı), çok az ince kireç katkı. Yüzey: 10 YR 2/1 (siyah).

12 (Kantharos). A.Ç: 8 cm. Y: 1,6 cm. Hamur: 2,5 YR 6/8 (açık kırmızı), az miktarda ince beyaz mika katkı. Firnis: Kil 1 2,5/N (siyah).

13 (Kantharos). Y: 3,7 cm. K.Ç: 3,2 cm. Hamur: 5 YR 7/6 (kırmızımsı sarı), yoğun ince beyaz mika, çok az ince kireç katkı. Firnis: Kil 1 2,5/N (siyah).

14 (Askos). A.Ç: 4,8 cm. Y: 3,3 cm. Hamur: 5 YR 7/6 (kırmızımsı sarı), yoğun ince beyaz mika, az miktarda ince kireç katkı. Firnis: 5 YR 2,5/1 (siyah).

15 (Balık Tabacağı). A.Ç: 17 cm. Y: 1,7 cm. Hamur: 5 YR 6/8 (kırmızımsı sarı), az miktarda ince kireç, ince beyaz mika katkı. Firnis: Kil 1 2,5N (siyah).

16 (Skyphos). Y: 2,1 cm. K.Ç: 7,4 cm. Hamur: 5 YR 7/8 (kırmızımsı sarı), az miktarda ince beyaz mika ve ince kireç katkı. Firnis: 10 YR 2/1 (siyah); 10 R 5/8 (kırmızı).

17 (Kase). A.Ç: 12 cm. Y: 5,2 cm. K.Ç: 6 cm. Hamur: 10 YR 6/6 (kahvemsı sarı), yoğun ince siyah taşçık, ince kireç ve az miktarda ince beyaz mika katkı. Yüzey: 10 YR 7/3 (çok açık kahve).

18 (Kase). A.Ç: 16 cm. Y: 5,1 cm. Hamur: 5 YR 5/6 (sarımsı kırmızı), yoğun irili ufaklı kireç, orta yoğunlukta ince beyaz mika, siyah taşçık katkı. Yüzey: 5 YR 7/4 (pembe).

19 (Kase). A.Ç: 14 cm. Y: 3,8 cm. Hamur: 2,5 YR 6/8 (açık kırmızı), yoğun ince beyaz mika, az miktarda ince kireç katkı. Yüzey: 2,5 YR 6/6 (açık kırmızı).

20 (Kase). A.Ç: 16 cm. Y: 2,4 cm. Hamur: 7,5 YR 7/4 (pembe), az miktarda ince siyah taşçık ve ince beyaz mika katkı. Yüzey: 5 YR 7/6 (kırmızımsı sarı). Firnis: 2,5 YR 4/8 (kırmızı).

21 (Kase). A.Ç: 14 cm. Y: 2,7 cm. Hamur: 10 R 6/8 (açık kırmızı), yoğun ince kireç, az miktarda ince beyaz mika katkı. Yüzey: 5 YR 7/4 (pembe). Firnis: 10 R 5/8 (kırmızı).

22 (Kase). A.Ç: 16 cm. Y: 4,1 cm. Hamur: 5 YR 7/8 (kırmızımsı sarı), orta yoğunlukta ince beyaz mika, az miktarda ince kireç ve siyah taşçık katkı. Yüzey: 2,5 YR 7/8 (açık kırmızı). Firnis: 10 R 5/8 (kırmızı).

23 (Kase). A.Ç: 16 cm. Y: 2,7 cm. Hamur: 2,5 YR 6/8 (açık kırmızı), az miktarda ince beyaz mika, çok az miktarda ince kireç katkı. Yüzey: 2,5 YR 7/6 (açık kırmızı). Firnis: 10 R 4/8 (kırmızı).

24 (Kase). A.Ç: 10,4 cm. Y: 4,7 cm. K.Ç: 5,2 cm. Hamur: 7,5 YR 5/6 (koyu kahve), az miktarda ince kireç, yoğun siyah taşçık, orta yoğunlukta ince beyaz mika, çok az miktarda sarı mika katkı. Yüzey: 7,5 YR 6/4 (açık kahve). Firnis: 10 R 4/8 (kırmızı).

⁸⁵ Katalogdaki kısaltmalar: A.Ç (Ağız Çapı); K.Ç (Kaide Çapı); Y (Yükseklik).

25 (Derin kase). A.Ç: 22 cm. Y: 7,5 cm. Hamur: 7,5 YR 6/6 (kırmızımsı sarı), yoğun ince siyah taşçık, orta yoğunlukta ince beyaz mika, az ince şamot katkılı. Yüzey: 7,5 YR 8/3 (pembe). Firnis: 10 R 5/8 (kırmızı).

26 (Skyphos). A.Ç: 11 cm. Y: 3 cm. Hamur: 7,5 YR 6/6 (kırmızımsı sarı), yoğun ince beyaz mika, çok az miktarda ince sarı mika, az miktarda ince kireç katkılı. Astar: 7,5 YR 8/3 (pembe). Firnis: 5 YR 2,5/1 (siyah).

27 (Kantharos). A.Ç: 9 cm. Y: 11,7 cm. K.Ç: 4,2 cm. Hamur: 10 YR 7/4 (çok açık kahve), orta yoğunlukta ince beyaz mika, az miktarda ince siyah taşçık katkılı. Firnis: 2,5 YR 4/8 (kırmızı)

28 (Kalathiskos). A.Ç: 5,4 cm. Y: 5,5 cm. K.Ç: 3,1 cm. Hamur: 10 YR 7/4 (çok açık kahve), orta yoğunlukta ince beyaz mika ve ince siyah taşçık, az miktarda ince kireç katkılı. Yüzey: 10 YR 8/3 (çok açık kahve).

29 (Krater). A.Ç: 40 cm. Y: 11,2 cm. Hamur: 10 YR 6/4 (açık sarımsı kahve), yoğun ince kireç, ince beyaz mika, ince siyah taşçık katkılı. Yüzey: 7,5 YR 7/3 (pembe). Firnis: 10 R 5/6 (kırmızı). Beyaz Ek boya: 2,5 Y 8/2 (açık sarı).

30 (Krater). A.Ç: 40 cm. Y: 11,8 cm. Hamur: 2,5 YR 6/6 (açık kırmızı), yoğun ince kireç, ince beyaz mika, irili ufaklı siyah taşçık katkılı, ince gözenekli. Yüzey: 10 R 6/6 (açık kırmızı) Firnis: 10 R 4/8 (kırmızı).

31 (Depolama kabı). A.Ç: 28 cm. Y: 9 cm. Hamur: 2,5 YR 5/8 (kırmızı), yoğun ince sarı mika, yoğun ince kireç, az miktarda ince siyah taşçık katkılı. Firnis: 10 R 5/8 (kırmızı); 7,5 YR 2,5/1 (siyah). Beyaz Ek Boya: 2,5 Y 8/2 (açık sarı).

32 (Depolama kabı). A.Ç: 28 cm. Y: 7 cm. Hamur: 10 R 6/8 (açık kırmızı), yoğun ince siyah taşçık, orta yoğunlukta ince kireç, yoğun ince beyaz ve sarı mika katkılı. Firnis: 7,5 YR 2,5/1 (siyah). Beyaz Ek Boya: 10 YR 8/1 (beyaz).

33 (Depolama kabı). A.Ç: 30 cm. Y: 6 cm. Hamur: 10 R 5/6 (kırmızı), yoğun ince beyaz mika, yoğun orta irilikte sarı mika, az miktarda kireç katkılı. Firnis: Kil 1 3/N (çok koyu gri). Beyaz Ek Boya: Kil 1 8/N (beyaz).

34 (Mortar). A.Ç: 56 cm. Y: 9,9 cm. Hamur: 7,5 YR 5/6 (koyu kahverengi), yoğun irili ufaklı kireç, orta yoğunlukta orta irilikte siyah taşçık, orta yoğunlukta ince beyaz mika, az miktarda şamot katkılı. Yüzey: 7,5 YR 8/2 (pembemsi beyaz).

35 (Tava). A.Ç: 28,4 cm. Y: 4,7 cm. K.Ç: 27 cm. Hamur: 10 YR 6/4 (açık sarımsı kahve), yoğun orta irilikte kireç, orta yoğunlukta ince beyaz mika, az miktarda ince şamot katkılı. Yüzey: 7,5 YR 7/2 (pembemsi gri).

36 (Khytra). A.Ç: 22 cm. Y: 8,5 cm. K.Ç: 4 cm. Hamur: 7,5 YR 5/6 (koyu kahve), yoğun ince kireç ve ince beyaz mika katkılı. Yüzey: 2,5 YR 6/6 (açık kırmızı).

37 (Khytra). A.Ç: 20 cm. Y: 27 cm. K.Ç: 10 cm. Hamur: 7,5 YR 4/6 (koyu kahve), yoğun orta irilikte siyah taşçık, orta yoğunlukta ince kireç, az miktarda ince beyaz mika ve orta irilikte şamot katkılı. Yüzey: 2,5 YR 6/6 (açık kırmızı).

38 (Khytra). A.Ç: 15 cm. Y: 21,4 cm. K.Ç: 8 cm. Hamur: 7,5 YR 4/3 (kahve), yoğun ince beyaz mika, yoğun orta irilikte kireç ve siyah taşçık katkılı. Yüzey: 5 YR 6/4 (açık kırmızımsı kahve).

39 (Khytra). A.Ç: 13 cm. Y: 9,2 cm. Hamur: 7,5 YR 5/6 (koyu kahve), yoğun irili ufaklı kireç, yoğun ince beyaz mika katkılı. Yüzey: 7,5 YR 7/2 (pembemsi gri).

40 (Khytra). A.Ç: 13 cm. Y: 4,9 cm. Hamur: 7,5 YR 5/7 (koyu kahve), yoğun orta irilikte kireç, yoğun ince beyaz mika, orta yoğunlukta ince siyah taşçık katkılı. Yüzey: 5 YR 6/3 (açık kırmızımsı kahve).

41 (Khytra). Y: 2,7 cm. K.Ç: 7,4 cm. Hamur: 7,5 YR 4/4 (kahve), yoğun orta irilikte kireç, yoğun ince beyaz mika, çok az sarı mika, yoğun ince siyah taşçık katkılı. Yüzey: 7,5 YR 6/3 (açık kahve).

42 (Khytridion). A.Ç: 8 cm. Y: 7,2 cm. Hamur: 7,5 YR 5/6 (koyu kahve), yoğun orta irilikte kireç, orta yoğunlukta ince beyaz mika, az miktarda orta irilikte şamot katkılı, ince gözenekli. Yüzey: 5 YR 7/2 (pembemsi gri).

43 (Khytridion). Y: 9,3 cm. K.Ç: 5 cm. Hamur: 7,5 YR 5/6 (koyu kahve), yoğun sarı mika, az miktarda ince kireç ve ince siyah taşçık katkılı. Yüzey: 10 R 5/8 (kırmızı).

44 (Olpe). Y: 14 cm. K.Ç: 4,2 cm. Hamur: 2,5 YR 4/8 (kırmızı), orta yoğunlukta ince beyaz mika ve az miktarda ince kireç katkılı. Firnis: 10 R 6/6 (açık kırmızı).

45 (Oinokhoe). A.Ç: 9 cm. Y: 11,7 cm. Hamur: 2,5 YR 6/6 (açık kırmızı), yoğun orta irilikte kireç, az miktarda ince beyaz mika katkılı. Yüzey: 10 R 6/6 (açık kırmızı).

46 (Oinokhoe). Y: 4,1 cm. K.Ç: 7 cm. Hamur: 7,5 YR 6/6 (kırmızımsı sarı), yoğun ince siyah taşçık, az miktarda ince beyaz mika katkılı. Yüzey: 7,5 YR 7/3 (pembe). Tarih: İ.Ö. 300 dolayları.

47 (Oinokhoe). Y: 3,6 cm. K.Ç: 8 cm. Hamur: 7,5 YR 5/6 (koyu kahve), yoğun ince kireç, yoğun ince ve az pul şeklinde mika, irili ufaklı siyah taşçık, ince şamot katkılı. Yüzey: 7,5 YR 7/3 (pembe).

48 (Hydria). Y: 28,8 cm. K.Ç: 12,2 cm. Hamur: 5 YR 6/6 (kırmızımsı sarı), yoğun irili ufaklı kireç, yoğun siyah taşçık, orta yoğunlukta ince beyaz mika katkılı. Yüzey: 10 R 6/6 (açık kırmızı).

49 (Amphora). A.Ç: 10 cm. Y: 31,3 cm. Hamur: 2,5 YR 6/8 (açık kırmızı), yoğun ince beyaz ve sarı mika, az miktarda ince kireç ve ince siyah taşçık katkılı. Astar: 7,5 YR 8/3 (pembe).

50 (Amphora). A.Ç: 11 cm. Y: 4,7 cm. Hamur: 5 YR 6/6 (kırmızımsı sarı), yoğun orta irilikte kireç, orta yoğunlukta ince siyah taşçık, az miktarda ince beyaz mika katkılı, ince gözenekli. Yüzey: 5 YR 7/4 (kırmızımsı sarı).

51 (Amphora). A.Ç: 10 cm. 2,8 cm. Hamur: 5 YR 6/8 (kırmızımsı sarı), yoğun ince beyaz ve sarı mika, yoğun ince siyah taşçık katkılı ince gözenekli. Yüzey: 2,5 YR 6/6 (açık kırmızı).

52 (Amphora). Y: 5,5 cm. K.Ç: 5,2 cm. Hamur: 2,5 YR 6/8 (açık kırmızı), yoğun ince beyaz mika, orta yoğunlukta ince kireç katkılı. Astar: 10 YR 8/3 (çok açık kahve).

53 (Amphora). Y: 13,5 cm. K.Ç: 5,8 cm. Hamur: 5 YR 6/6 (kırmızımsı sarı), yoğun ince ve pul şeklinde beyaz ve sarı mika, orta yoğunlukta ince kireç katkılı. Astar: 7,5 YR 8/1 (beyaz).

54 (Maltız). A.Ç: 27 cm. Y: 9,9 cm. Hamur: 5 YR 6/6 (kırmızımsı sarı), yoğun ince siyah taşçık ve irili ufaklı kireç, az miktarda ince beyaz mika katkılı. Yüzey: 5 YR 6/4 (açık kırmızımsı kahve).

55 (Maltız). A.Ç: 15 cm. Y: 5,7 cm. Hamur: 5 YR 5/6 (sarımsı kırmızı), yoğun irili ufaklı siyah taşçık, az miktarda orta irilikte kireç, az miktarda ince beyaz mika katkılı. Yüzey: 2,5 YR 6/3 (açık kırmızımsı kahve).

56 (Akıtaç). Y: 4,5 cm. Hamur: 2,5 YR 6/8 (açık kırmızı), yoğun ince beyaz mika, az miktarda pul sarı mika katkılı. Yüzey: 2,5 YR 7/6 (açık kırmızı).

KISALTMALAR VE KAYNAKÇA

- ADAM-VELENI 1997: P. Adam-Veleni, "Πέτρεις Φλωπινάς: Πρώτη προσέγγιση στην τοκική κεραμική παραγωγή", *Δ' Συνάντηση*, 138–154.
- AGORA III: R.E. Wycherley, *The Athenian Agora. Volume III. Literary and Epigraphical Testimonia*, New Jersey (1957).
- AGORA XII: B.A. Sparkes, L. Talcott, *The Athenian Agora. Volume XII. Black and Plain Pottery of the 6th, 5th and 4th Centuries B.C.*, New Jersey (1970).
- AGORA XXVII: R.F. Townsend, *The Athenian Agora. Volume XXVII. The East Side of the Agora: The Remains Beneath. The Stoa of Attalos*, New Jersey (1995).
- AGORA XXIX: S.I. Rotroff, *The Athenian Agora. Volume XXIX. Hellenistic Pottery Athenian and Imported Wheelmade Table Ware and Related Material*, New Jersey (1997).
- AGORA XXXIII: S.I. Rotroff, *The Athenian Agora. Volume XXXIII. Hellenistic Pottery The Plain Wares*, New Jersey (2006).
- ANDERSON 1954: I.S.F. Hood, J. Boardman, J.K. Anderson, "Excavation on the Kofinà-Ridge, Chios", *BSA* 49, 123–182.
- ANDERSON-STOJANOVIC ve REESE 1993: V.R. Anderson-Stojanovic, D.S. Reese, "A Well in the Rachi Settlement at Isthmia", *Hesperia* 62-3, 257–302.
- ARCHONTIDOU-ARGYRI 2000: A. Archontidou, "Chian Relief Pottery", in: A. Archontidou-Argyri, Th. Kyriakopoulou (Eds.), *Χίος τ' έναλος πόλις Οινόπιωνος*, 240–250.
- ATILA 2003: C. Atila, *Daskyleion'da Ele Geçen Arkaik ve Klasik Dönem Amphoralar* (Yayınlanmamış Yüksek Lisans Tezi, Ege Üniversitesi, İzmir).
- AvP XII: K. Nohlen, W. Radt, *Altertümer von Pergamon. Band XII, Kapıkaya. Ein Felsheiligtum bei Pergamon*, Berlin (1978).
- AYDOĞMUŞ 2012: N. Aydoğmuş, *Aigai Bouleuterionu Orkestrasında Tespit Edilen Anakaya Çukuru Buluntuları* (Yayınlanmamış Lisans Tezi, Ege Üniversitesi, İzmir).
- BAKIR 2011: T. Bakır, *Balıkesir'in Eski Çağlardaki Valilik Merkezi Daskyleion*, Balıkesir.
- BLONDÉ 1985: F. Blondé, "Un remblai thasien du IV. siècle Avant Notre Ère", *BCH* 109, 281–344.
- BLONDÉ 1989: F. Blondé, "Les abords N.-E. de l'agora de Thasos. 3. La céramique", *BCH* 113-2, 481–545.
- BOARDMAN 1967: J. Boardman, *Excavations in Chios 1952-1955: Greek Emporio. BSA Suppl. 6*, London.
- BOARDMAN ve HAYES 1973: J. Boardman, J. Hayes, *Excavations at Tocra 1963-1965 The Archaic Deposits II and Later Deposits. BSA Suppl. 10*, London.
- BOULTER 1957: C.G. Boulter, "Pottery from Periclean Athens", *Archaeology* 10, 191–197.
- BOZKOVA 1994: A. Bozkova, "Importations grecques et imitations locales: La céramique hellénistique en Thrace. Chronologie et centres de production", *Γ' Συνάντηση*, 223–230.
- BRAUN 1970: K. Braun, "Der Dipylon-Brunnen B1: Die Funde", *AM* 85, 126–269.
- BROCK ve YOUNG 1949: J.K. Brock, G.M. Young, "Excavations in Siphnos", *BSA* 44, 1–92.
- BUTT 1977: K.L. Butt, "A Deposit of Archaic and Classical Greek Pottery at Aya Irini, Keos", *Hesperia* 46-4, 299–314.
- CAH III-3: J. Boardman, N.G.L. Hammond, *The Cambridge Ancient History. Volume III, Part 3. The Expedition of the Greek World, Eighth to Sixth Centuries B.C.*, Cambridge (2006).
- CAH VIII: A.E. Astin, F.W. Walbank, M.W. Frederiksen, R.M. Ogilvie, *The Cambridge Ancient History. Volume VIII. Rome and the Mediterranean to 133 B.C.*, Cambridge (2006).
- CALLAGHAN 1978: P.J. Callaghan, "KRS 1976: Excavations at a Shrine of Glaukos, Knossos", *BSA* 73, 1–30.
- CALLAGHAN 1992: P.J. Callaghan, "Archaic to Hellenistic Pottery", in: L.H. Sackett (Ed.), *Knossos from Greek City to Roman Colony. Excavations at the Unexplored Mansion II. BSA Suppl. 21*, London, 89–136.
- CALLATAÏ 2013: F. Callataï, "The Coinages of the Attalids and their Neighbours", in: P. Thonemann (Ed.), *Attalid Asia Minor. Money, International relations, and the State*, Oxford, 207–244.
- CARLSON 2003: D.N. Carlson, "The Classical Greek Shipwreck at Tektaş Burnu, Turkey", *AJA* 107-4, 581–600.
- COLDSTREAM 1973: J.N. Coldstream, *Knossos: The Sanctuary of Demeter. BSA Suppl. 8*, London.
- COLDSTREAM 1999: J.N. Coldstream, "Knossos 1951-61: Classical and Hellenistic Pottery from the Town", *BSA* 94, 321–351.

- COLDSTREAM vd. 2001: J. Coldstream, L. Eiring, G. Forster, *Knossos Pottery Handbook: Greek and Roman. BSA Studies, Volume 7*, London.
- CONZE ve SCHAZMANN 1911: A. Conze, P. Schazmann, *Mamurt-Kaleh: Ein Tempel der Göttermutter unweit Pergamon*, Berlin.
- COOK 1965: J.M. Cook, "Old Smyrna Fourth-Century Black Glaze", *BSA* 60, 143–153.
- CORBETT 1949: P.E. Corbett, "Attic Pottery of the Later Fifth Century from the Athenian Agora", *Hesperia* 18-4, 298–351.
- CORINTH VII-3: G.R. Edwards, *Corinth. Volume VII, Part III. Corinthian Hellenistic Pottery*, New Jersey (1975).
- CORINTH XVIII-1: E.G. Pemberton, K.W. Slane, *Corinth. Volume XVIII, Part 1. The Sanctuary of Demeter and Kore The Greek Pottery*, New Jersey (1989).
- DAUX 1967: G. Daux, "Chronique des fouilles", *BCH* 91-2, 623–889.
- DEREBOYLU 2012: E. Dereboylu, *Aigai Pişmiş Toprak Figürinleri* (Yayınlanmamış doktora tezi, Ege Üniversitesi, İzmir).
- DOĞER et al. 2012: E. Doğer, L. Doğer, Y. Sezgin, M. Gürbüzler, M.H. Kan, "Aigai", in: A. Çilingiroğlu, Z. Mercangöz, G. Polat (Ed.), *Ege Üniversitesi Kazıları*, İzmir, 183–208.
- EKROTH 2002: G. Ekroth, *The Sacrificial Rituals of Greek Hero-Cults in the Archaic to the Early Hellenistic Periods. Kernos Supplements 12*, Liège.
- ERDOĞAN 2003: A. Erdoğan, *Phokaia Kaya Tapınakları* (Yayınlanmamış doktora tezi, Ege Üniversitesi, İzmir).
- GASSNER 1997: V. Gassner, *Das Südtor der Tetragnos-Agora. Keramik und Kleinfunde. FiE XIII/1/1*, Wien.
- GÜRBÜZER 2015: M. Gürbüzler, *Aigai Bouleuterionu* (Yayınlanmamış Doktora Tezi, Ege Üniversitesi), İzmir.
- GÜRLER 2003: B. Gürler, "Hellenistic Ceramic of Metropolis in Ionia", in: C. Abadie-Reynal (Ed.), *Les Céramiques en Anatolie Aux Époques Hellénistique et Romaine. Actes de la Table Ronde d'Istanbul, 22-24 mai 1996*, Paris, 9–16.
- GÜRSOY 1987: E. Gürsoy, *Bayraklı'nın İ.Ö. 4. Yüzyıl Siyah Firnisli Keramiği*, (Yayınlanmamış Yüksek lisans tezi, Ege Üniversitesi), İzmir.
- HASDAĞLI 2010: İ. Hasdağlı, *Klazomenai HBT Sektörü Klasik Dönem Tabakalarının Değerlendirilmesi* (Yayınlanmamış doktora tezi, Ege Üniversitesi), İzmir.
- HASDAĞLI 2015: İ. Hasdağlı, "Late Classical Kantharoi from Klazomenai", *IstMitt* 65, 83–127.
- HASPELS 1971: C.H.E. Haspels, *The Highlands of Phrygia. Sites and Monuments*, New Jersey.
- HEIMBERG 1982: U. Heimberg, *Das Kabirenheiligtum bei Theben: Die Keramik des Kabirions*, Berlin.
- HERDA 2013: A. Herda, "Burying A Sage: The Heroon of Thales in the Agora of Miletos", in: O. Henry (Ed.), *Le Mort dans la Ville. Pratiques, contextes et impacts des inhumations intra-muros en Anatolie, du début de l'Age du Bronze à l'époque romaine. 2^{èmes} Rencontres d'archéologie de l'IFEA. Nov. 2011, Istanbul, Turkey*, Paris, 67–122.
- HERRMANN 1994: P. Herrmann, "Milet unter Augustus. C. Iulius Epikrates und die Anfänge des Kaiserkults", *IstMitt* 44, 203–236.
- HOEPFNER 2011: W. Hoepfner, *Ionien. Brücke zum Orient*, Darmstadt.
- HUTCHINSON 1935: R.W. Hutchinson, "Bothroi", *JHS* 55-1, 1–19.
- IG XI-2: F. Durrbach, *Inscriptiones Graecae XI. Fasc. 2*, 1912, Berlin.
- IŞIN 2010: G. Işın, "The Building Complex on the Tepecik Acropolis at Patara", *AnSt* 60, 93–104.
- JAPP 2009: S. Japp, "Archäometrisch-archäologische Untersuchungen an Keramik aus Pergamon und Umgebung", *IstMitt* 59, 193–268.
- JORDAN ve ROTROFF 1999: D.R. Jordan, S.I. Rotroff, "A Curse in a Chytridion: A Contribution to the Study of Athenian Pyres", *Hesperia* 68-2, 147–154.
- KLEINER ve MÜLLER-WIENER 1972: G. Kleiner, W. Müller-Wiener, "Die Grabung in Milet im Herbst 1959", *IstMitt* 22, 45–92.
- LABRAUNDA II-1: P. Hellström, *Labraunda. Swedish Excavations and Researches. Volume II, Part 1. Pottery of Classical and Later Date, Terracotta Lamps and Glass*, Lund (1965).
- LARSON 1995: J. Larson, *Greek Heroine Cults*, Madison.
- LARSON 2007: J. Larson, *Ancient Greek Cults*, New York.
- MC SHANE 1964: R.B. McShane, *The Foreign Policy of the Attalids of Pergamum*, Urbana.
- MILLER 1974: S.G. Miller, "Menon's Cistern", *Hesperia* 43-2, 194–245.
- MITSOPOULOS-LEON 1991: V. Mitsopoulos-Leon, *Die Basilika am Staatsmarkt in Ephesos Kleinfunde. 1. Teil: Keramik hellenistischer und römischer Zeit. FiE IX 2/2*, Wien.
- MONACHOV 2003: C.U. Monachov, *Греческие Амфоры В Причерноморье*, Saratov.
- NAGY 2013: G. Nagy, *The Ancient Greek Hero in 24 Hours*, Cambridge.
- OLYNTHUS V: D.M. Robinson, *Excavations at Olynthus. Part V. Mosaics, Vases and Lamps of Olynthus Found in 1928 and 1931*, Baltimore (1933).
- OLYNTHUS XIII: D.M. Robinson, *Excavations at Olynthus. Part XIII. Vases Found in 1934 and 1938*, Baltimore (1950).
- ÖZBAY 2006: F. Özbay, *Klazomenai'deki İ.Ö. 4. Yüzyıl Yerleşimi* (Yayınlanmamış doktora tezi, Ege Üniversitesi, İzmir).

- ÖZYİĞİT 1998: Ö. Özyiğit, "1997 Yılı Phokaia Kazı Çalışmaları", *KST* 20-2, 49-65.
- PAPHOS III: J.W. Hayes, *Paphos Volume III. The Hellenistic and Roman Pottery*, Nicosia (1991).
- PEASE 1937: M.Z. Pease, "A Well of the Late Fifth Century at Corinth", *Hesperia* 6-2, 257-316.
- PEMBERTON 1997: E.G. Pemberton, "Corinthian Black-Glazed Pottery with Incised and Stamped Decoration", *Hesperia* 66-1, 49-97.
- ROTROFF 1983: S.I. Rotroff, "Three Cistern Systems on the Kolonos Agoraios", *Hesperia* 52-3, 257-297.
- ROTROFF 1984: S.I. Rotroff, "Spool Saltcellars in the Athenian Agora", *Hesperia* 53-3, 343-354.
- ROTROFF ve OAKLEY 1992: S.I. Rotroff, J.H. Oakley, *Debris from a Public Dining Place in the Athenian Agora*, *Hesperia Supp.* 25, New Jersey.
- ROTROFF ve OLIVER 2003: S.I. Rotroff, A. Oliver, *The Hellenistic Pottery from Sardis: The Finds Through 1994*, Cambridge.
- SALAMINE DE CHYPRE IX: C. Diederichs, *Céramiques Hellénistiques, Romaines et Byzantines, Salamine de Chypre IX*, Paris (1980).
- SCE IV-3: O. Vessberg, A. Westholm, *The Swedish Cyprus Expedition. Volume IV, Part 3. The Hellenistic and Roman Periods in Cyprus*, Stockholm (1956).
- SCHÄFER 1968: J. Schäfer, *Hellenistische Keramik aus Pergamon*, Berlin.
- SEZGIN 2013: Y. Sezgin, "Aiolis'de Bir Dağ Kenti: Aigai", *Trakya Üniversitesi Edebiyat Fakültesi Dergisi* 3-5, 95-116.
- SEZGIN ve AYBEK 2016: Y. Sezgin, S. Aybek, "A Group of Portrait Statues from the Bouleuterion of Aigai: A Preliminary Report", in: R. Von den Hoff, F. Queyrel, E. Perrin-Saminadayar (Eds.), *Eikones. Portraits en Contexte. Recherches nouvelles sur les portraits grecs*, Venosa, 17-43.
- SHEAR 1995: T.L. Shear, "Bouleuterion, Metroon and the Archives at Athens", in: M.H. Hansen – K. Raaflaub (ed.), *Studies in the Ancient Greek Polis: Historia Einzelschrift* 95, 157-190.
- SPARKES 1962: B.A. Sparkes, "The Greek Kitchen", *JHS* 82, 121-137.
- STOBI I: V.R. Anderson-Stojanovic, *Stobi. Volume I. The Hellenistic and Roman Pottery*, New Jersey (1992).
- STROUD 1965: R.S. Stroud, "The Sanctuary of Demeter and Kore on Acrocorinth Preliminary Report I: 1961-1962", *Hesperia* 34-1, 1-24.
- TALCOTT 1935: L. Talcott, "Attic Black-Glazed Stamped Ware and Other Pottery from a Fifth Century Well", *Hesperia* 4-3, 476-523.
- TARSUS I: H. Goldman, *Excavations at Gözlü Kule. Tarsus I. The Hellenistic and Roman Periods*, New Jersey (1950).
- THEMELIS 2004: P. Themelis, "Πρώιμη ελληνιστική κεραμική από τη Μεσσήνη", *ΣΤ' Συνάωτηση*, 409-438.
- THOMPSON 1934: H.A. Thompson, "Two Centuries of Hellenistic Pottery", *Hesperia* 3-4, 311-476.
- VAAG vd. 2002: L.E. Vaag, V. Norskov, J. Lund, M.K. Schaldemose, *Maussolleion at Halikarnassos, Vol. 7: Reports of the Danish Archaeological Expedition to Bodrum - The Pottery*, Aarhus.
- VANDERPOOL vd. 1962: E. Vanderpool, J.R. McCredie, A. Steinberg, "Koroni A Ptolemaic Camp on the East Coast of Attica", *Hesperia* 31-1, 26-61.
- YOUNG 1951: R.S. Young, "Sepulturae Intra Urbem", *Hesperia* 20-2, 67-134.

Makale Gönderim Tarihi: 23.01.2017

Makale Kabul Tarihi: 10.03.2017

Mehmet GÜRBÜZER

Orcid ID: 0000-0002-6084-6409

Muğla Sıtkı Koçman Üniversitesi

Edebiyat Fakültesi, Arkeoloji Bölümü

48000 Kötekli / MUĞLA

mgurbuzer@mu.edu.tr

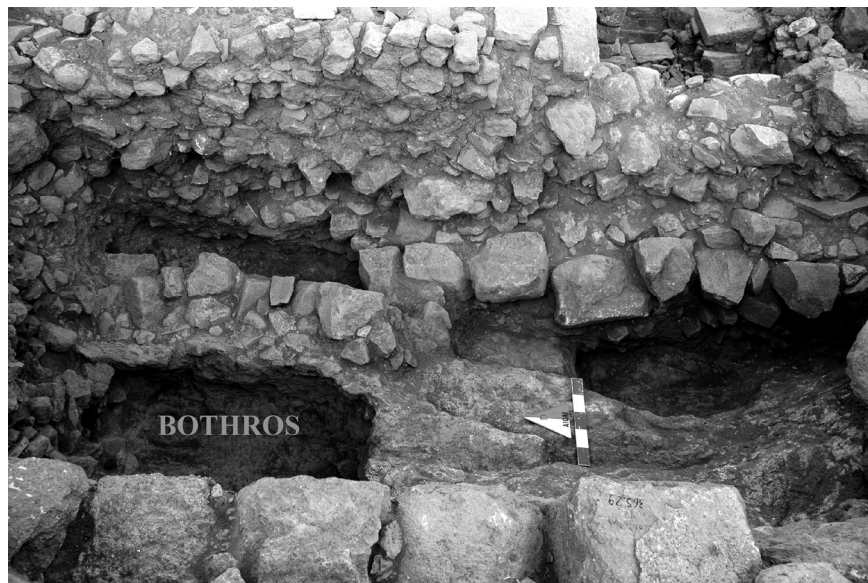

Fig. 1

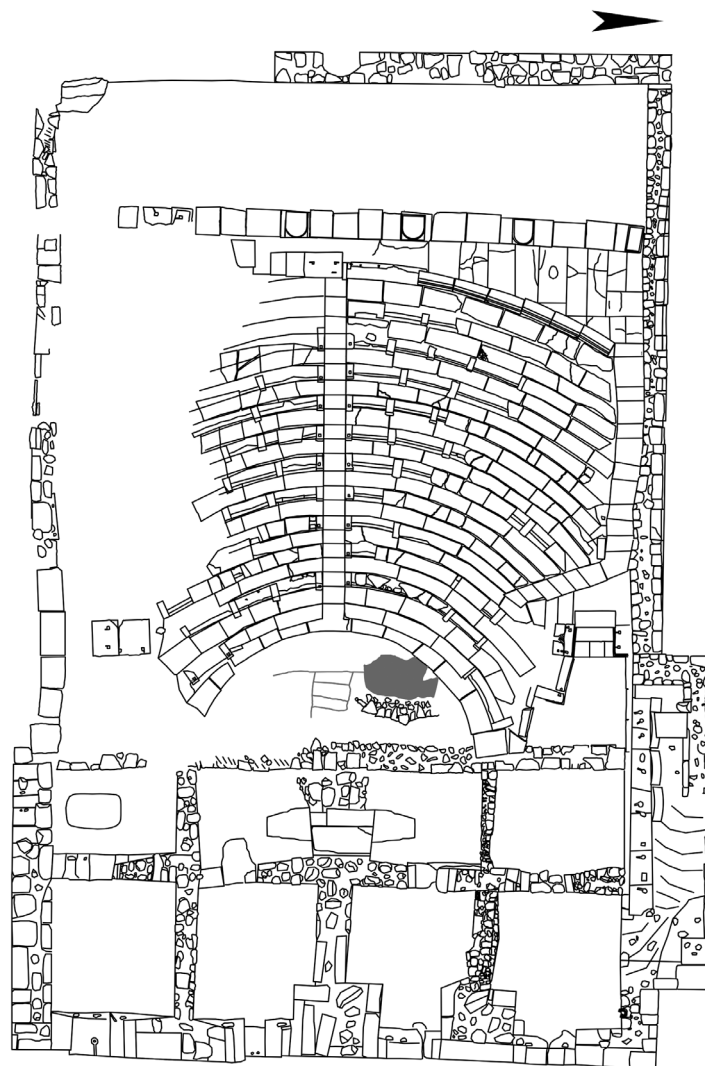

Fig. 2

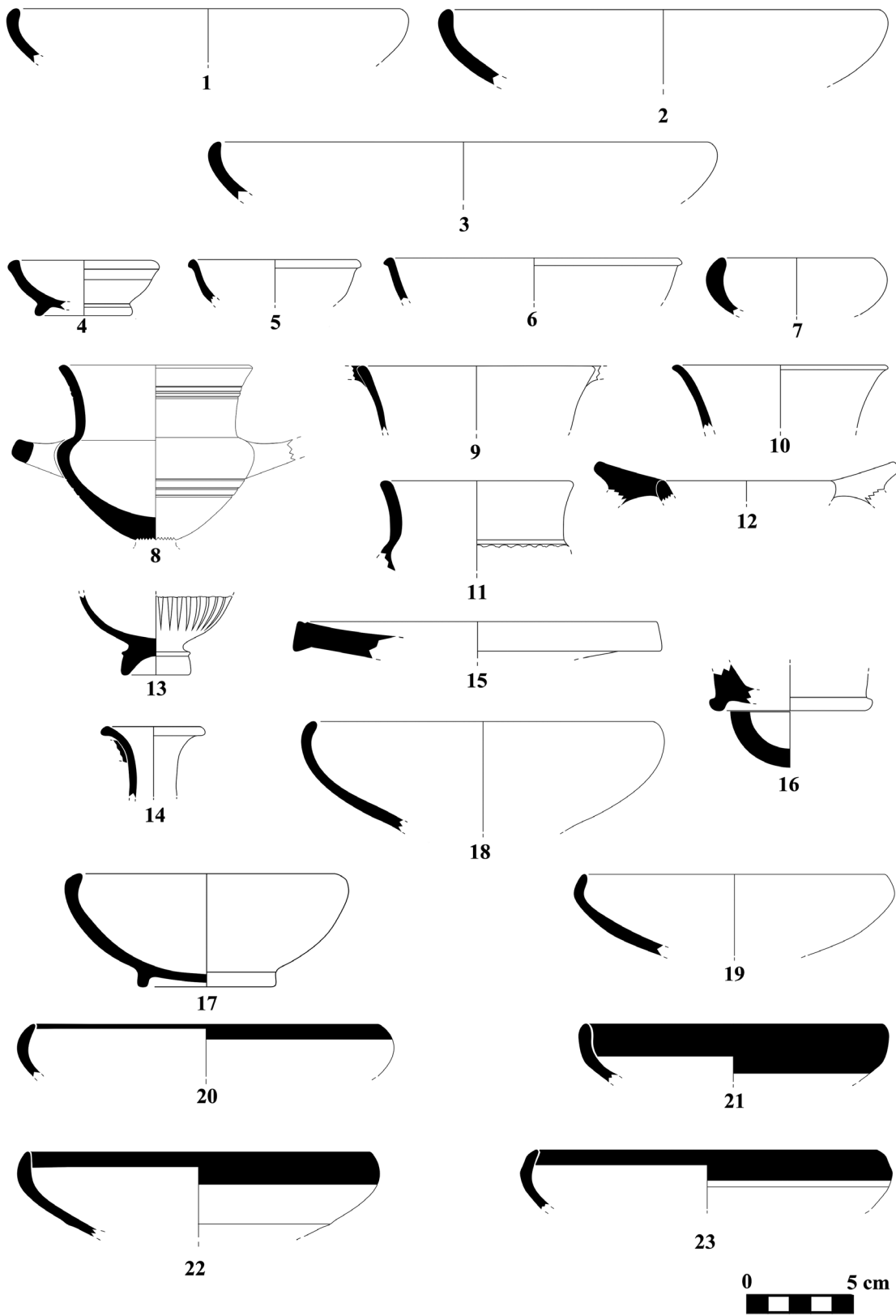

Fig. 3

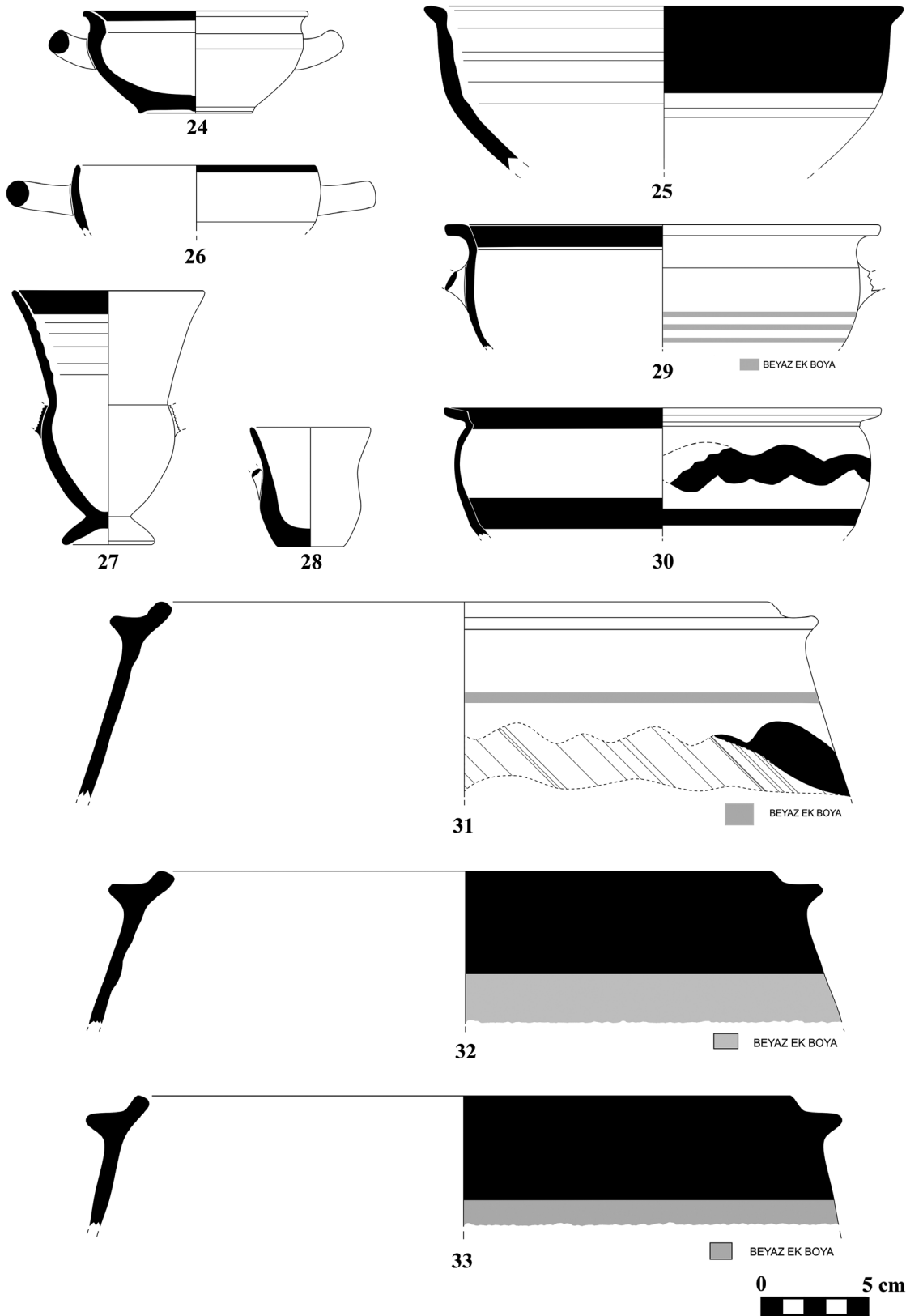

Fig. 4

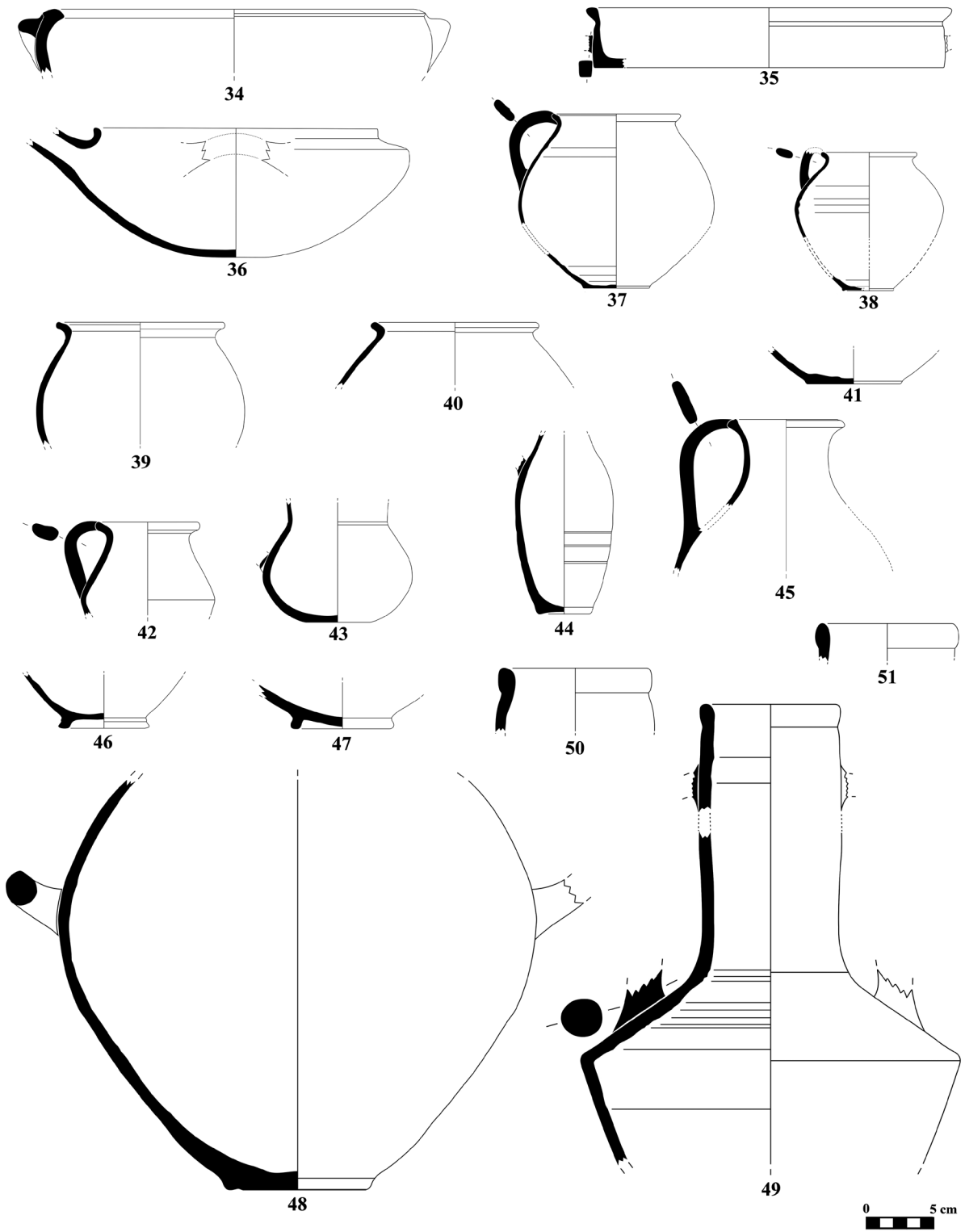

Fig. 5

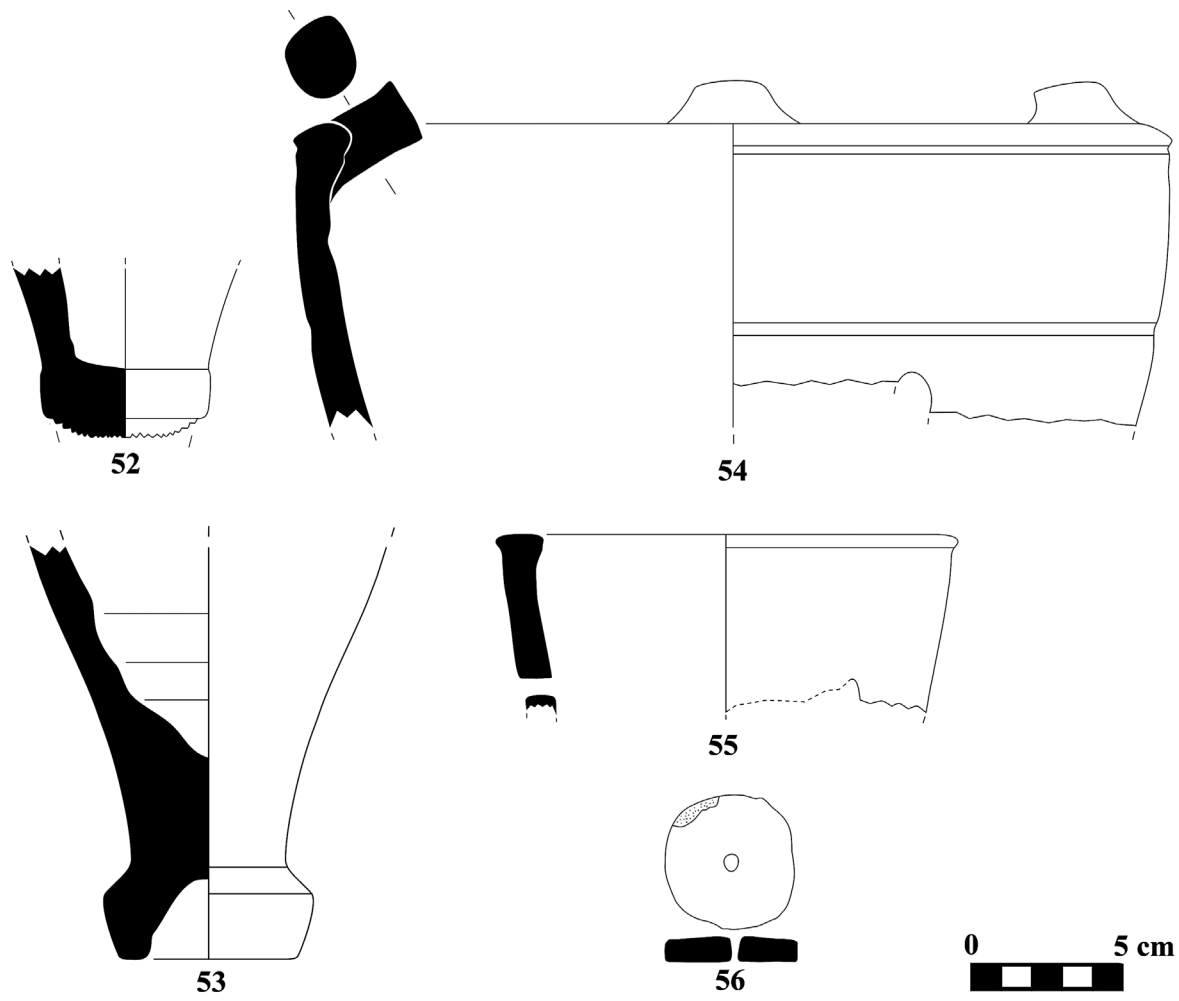

Fig. 6